



# AMCHAMDR

REVISTA DE LA CÁMARA AMERICANA DE COMERCIO DE LA REPÚBLICA DOMINICANA

EDICIÓN ESPECIAL



SEMANA DOMINICANA  
DOMINICAN WEEK

WWW.AMCHAM.ORG.DO @AMCHAMDR

EDICIÓN 62

AÑO 2019



to.  
6 FORO AMCHAMDR  
EFICIENCIA ENERGÉTICA



50 AÑOS  
AMCHAMDR



AMCHAMDR

GUÍA DEL  
INVERSIONISTA

**INVESTOR'S  
GUIDE**

**5**

**EDICIÓN** 2019



DISPONIBLE EN:

[amcham.org.do](http://amcham.org.do)

# Committed to the Dominican Republic Connected to the World

A top 20 global law firm, we are uniquely able to combine legal, business and public policy insights to resolve your business challenges wherever you operate in the world.

Directly from the Dominican Republic, we can connect you to more than 1,500 lawyers in 47 offices across 20 countries, providing unrivalled access to the expertise and invaluable connections you need to succeed.

We are regularly top ranked by clients in independent satisfaction surveys.

To find out why, visit [squirepattonboggs.com](http://squirepattonboggs.com).

Local Connections. Global Influence.

**47 Offices in 20 Countries**  
[squirepattonboggs.com](http://squirepattonboggs.com)

**06** FROM DESK  
COSECHANDO LOS FRUTOS DE LA  
SEMANA DOMINICANA EN EEUU

**08** SEMANA  
DOMINICANA  
2019

**40** APRE(HEN)DER  
BIG DATA: VENTA DE DATOS  
PERSONALES AL MEJOR POSTOR

**42** MÁS CERCA CON LOS ORADORES  
- GUSTAVO MONTALVO, MINISTRO DE  
LA PRESIDENCIA DE LA REPÚBLICA  
DOMINICANA

- ALEJANDRO ROMERO, SOCIO Y CEO  
PARA LAS AMÉRICAS

- MAGÍN DÍAZ, DIRECTOR GENERAL  
DE IMPUESTOS INTERNOS

- PEDRO BRACHE, PRESIDENTE  
DEL CONSEJO NACIONAL DE LA  
EMPRESA PRIVADA (CONEP)

- JEAN ALAIN RODRÍGUEZ,  
PROCURADOR GENERAL DE LA  
REPÚBLICA

**52** TRADE TRENDS  
LA OMC RECONOCE A RD POR  
IMPLEMENTACIÓN DEL ACUERDO DE  
FACILITACIÓN DE COMERCIO

**54** IN HOUSE

**58** IN THE LOOP  
PREVENCIÓN DE  
LAVADO DE DINERO

**62** NOTISOCIOS

**66** GENTE DE AMCHAMDR

# CONTENIDO

## EDICIÓN 62

 @AMCHAMDR





**56 | PRESIDENTE DANILO MEDINA APOYA EN AMCHAMDR INICIATIVAS PARA MEJORAR LA COMPETITIVIDAD DE RD**

**82 | EL SISTEMA DE GESTIÓN, CLAVE PARA MATERIALIZAR SU PLAN ESTRATÉGICO**

# COLABORADORES



**JOSÉ NEGRETE CONTRERAS**  
ABOGADO ASOCIADO / ESTRELLA & TUPETE, ABOGADOS



**DANIEL ORTIZ**  
LEXIS NEXIS RISK SOLUTIONS



**MARIELLE LAMBOGLIA**  
AUDITORA INTERNACIONAL BASC

## EDITORIAL

### Dirección Ejecutiva

William M. Malamud

### Dirección Editorial

Giselle Contín

### Coordinación General

Xochitl Cordero

### Dirección de Arte

Víctor Escarramán

### Redacción y Corrección de Estilo

Ailyn Hilario

### Ventas de Publicidad

Rosalina Villavizar

### Diseño y Diagramación

Medios RD 360

### Fotografías

Piedad Méndez / Víctor Escarramán

## COMITÉ EJECUTIVO

### Presidente

Ramón Ortega

### Vicepresidentes

Roberto Herrera / Ricardo Pérez

### Tesorero

Edwin De los Santos

### Secretaria

Francesca Rainieri

### Pasado presidente

David Fernández

## DIRECTORES

José A. Álvarez

María Waleska Álvarez

Juana Barceló

Ligia Bonetti

Marco Cabral

Eduardo Cruz

Lucile Houellemont

Carlos José Martí

Steven Puig

Alexander Schad

Juan Velázquez

Fernando Villanueva

## PASADOS PRESIDENTES

Marcelino San Miguel II

Jaak E. Rannik

Frank R. Rainieri

José Vitiennes

Pedro Pablo Cabral

Carlos Ros

Christopher Paniagua

Alejandro Peña Prieto

Julio V. Brache

Máximo Vidal

Gustavo Tavárez

## *COSECHANDO LOS FRUTOS DE LA SEMANA DOMINICANA EN EEUU*

Ha transcurrido poco más de un mes desde que regresamos a la República Dominicana, tras haber concluido una exitosa 27ma. edición de Semana Dominicana en Estados Unidos, un evento cúlspide para la Cámara Americana de Comercio, que durante casi tres décadas ha celebrado la dominicanidad y ha promovido el mercado dominicano como destino de inversiones, comercio y turismo ante una nación que indudablemente tiene un vínculo muy estrecho con nosotros. Este año, SemDomUSA19 estuvo enfocada en el turismo y el nearshore, a fin de impactar en el desarrollo y la competitividad de nuestro país.

Desde que el Dr. Luis Heredia Bonetti concibió la idea de promover eventos en los Estados Unidos para atraer inversiones y estrechar lazos políticos, empresariales y culturales, hemos tenido el privilegio durante los últimos 27 años de visitar las ciudades de Washington y Nueva York para encontrarnos con nuevas oportunidades de crecimiento bilateral que nos han abierto las puertas en ese país y permitido acercarnos a organismos oficiales, culturales y multilaterales.

Esta edición que recién culminamos trajo importantes frutos para el país. En momentos en que la industria turística se vio afectada por los efectos de una cobertura mediática internacional, desde la Cámara Americana de Comercio propiciamos una alianza público-privada con el Ministerio de Turismo y la Asociación de Hoteles y Turismo de la República Dominicana (ASONAHORES) para utilizar a la Semana Dominicana como la plataforma para reafirmar la imagen de la República Dominicana como destino turístico seguro. Además, recibimos un apoyo valioso de la Embajada de los Estados Unidos, y especialmente de la Embajadora Robin Bernstein.

En el marco de esta alianza, miembros de la delegación de Semana Dominicana sostuvieron encuentros con representantes del Departamento de Estado, líderes del Congreso Norteamericano y la prensa internacional.

En Washington nos reunimos con el senador federal, Charles Schumer, y el congresista de origen dominicano, Adriano Espaillat, buscando su apoyo en nuestra cruzada para recuperar la confianza en el sector turístico. Fruto de esas reuniones, se realizó recientemente una rueda de prensa en el Centro Cultural Alianza Dominicana, en el Alto Manhattan, donde tanto Schumer como Espaillat enfatizaron que República Dominicana es un destino turístico de primer orden para los norteamericanos y destacaron la importancia de garantizar la cooperación continua entre ambos países.

Estados Unidos es una nación que no solo ha contribuido con el desarrollo económico y social de la República Dominicana, sino que también es el país que acoge al mayor número de compatriotas nuestros que viven en el extranjero. Esa diáspora de casi dos millones de personas que reside a lo largo y ancho de Estados Unidos aporta el 77 por ciento de las remesas que se envían a la República Dominicana.

Pero su importancia no se define sólo por el aporte en el aspecto económico, sino que la contribución de estos dominicanos ausentes trasciende a los ámbitos sociales y culturales, porque son ellos, los responsables de llevar el nombre de nuestro país en alto. Por tanto, Semana Dominicana se ha convertido en el espacio oportuno para reconocer su valor y conectar con nuestros compatriotas.

Con ese mismo espíritu de celebrar la dominicanidad, hemos diseñado esta revista, que trae entre sus páginas una edición especial dedicada a la Semana Dominicana. En ella, les hacemos un recuento de la agenda de eventos de #SemDomUSA19, que procuraron incentivar el clima de negocios y las inversiones.

Además, hemos apartado un espacio para presentarles nuestro recién finalizado 6to Foro AMCHAMDR de Eficiencia Energética, un evento que agrupó a nueve expertos que explicaron cómo hacer un uso racional, responsable e inteligente de la energía y que nos ayudaron a descubrir las ventajas competitivas de implementar medidas de ahorro energético.

En AMCHAMDR ha sido parte de nuestro norte a continuar elevando la imagen de nuestro país en prestigiosos escenarios, sean nacionales o internacionales. Mantenemos el compromiso de representar y conectar a nuestros socios con oportunidades de negocios y de inversión que vinculen a la República Dominicana y los Estados Unidos.

¡Disfruten de esta edición!

**RAMÓN ORTEGA**

PRESIDENTE AMCHAMDR



THE WORLD'S  
CITI. IT'S  
WHEREVER  
YOU ARE.

Todos los días, en ciudades alrededor del mundo, hay gente haciendo cosas increíbles. Ellos están creando, innovando, adaptando, progresando, imaginando. ¿Y un banco? ¿No deberíamos ser igualmente ingeniosos? ¿Esforzarnos por coincidir con la visión, pasión e innovación de nuestros clientes?

En Citi creemos que la banca debe resolver problemas, impulsar empresas, desarrollar comunidades, cambiar vidas.

Durante más de 200 años la misión de Citi ha sido creer en las personas y ayudarlas a hacer sus ideas realidad. Con una combinación integrada de soluciones financieras y una red internacional inigualable que nos da la experiencia local y capacidades globales. Desde 1962 estamos en República Dominicana formando parte de la historia del país, liderando el sector bancario con estrategias efectivas e innovadoras que generan valor a nuestros clientes.



Citibank, NA Sucursal República Dominicana  
[citi.com/progress](http://citi.com/progress)

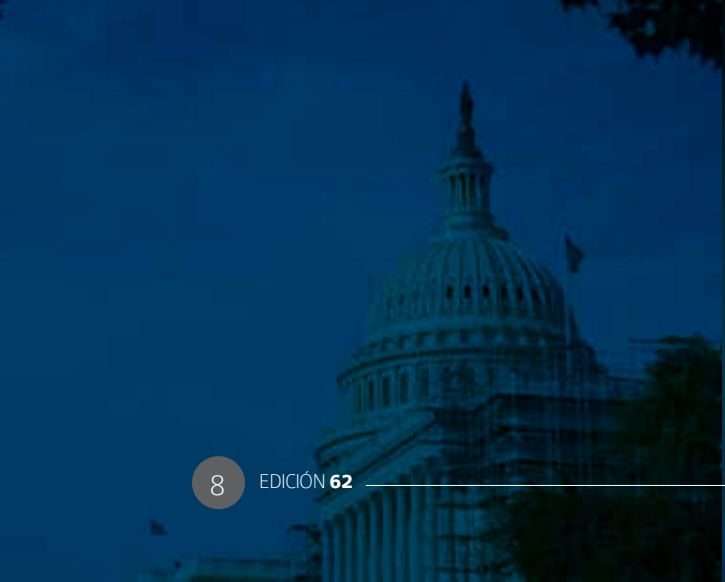



# SEMANA DOMINICANA 2019

➔ SEMANA DOMINICANA EN EEUU.  
27 AÑOS CELEBRANDO LA DOMINICANIDAD

P. 10

➔ ADRIANO ESPAILLAT: LA VOZ DE LA DIÁSPORA  
EN EL CONGRESO DE EEUU

P. 12

➔ JULISSA MARENCO: UNA FIEL CREYENTE EN  
QUE SE PUEDE CUMPLIR EL SUEÑO AMERICANO

P. 14

➔ LA VENTAJA COMPETITIVA DE RD AL  
POSICIONARSE COMO DESTINO DE NEARSHORE

P. 16

➔ REPÚBLICA DOMINICANA COMO  
DESTINO TURÍSTICO SEGURO

P. 17

➔ EL PAPEL DE RD EN EL CONSEJO DE  
SEGURIDAD DE LA ONU

P. 18

➔ EL FUTURO DE LA  
ECONOMÍA DIGITAL

P. 20

➔ EL CIERRE DE SEMDOMUSA19  
CON SABOR A BÉISBOL

P. 24



# SEMANA DOMINICANA EN EEUU

27 AÑOS CELEBRANDO LA DOMINICANIDAD

Frente a la residencia del Embajador de la República Dominicana en Washington, la delegación que participaba de la 27ma. Edición de Semana Dominicana se reunió a primeras horas de la mañana del lunes 9 de septiembre para izar la bandera dominicana y comenzar la que será una intensa jornada para promover la dominicanidad.

Ramón Ortega y Roberto Herrera, presidentes de la Cámara Americana de Comercio y del Comité Organizador de Semana Dominicana, junto a los embajadores Robin Bernstein y José Tomás Pérez y miembros de la delegación, encabezaron la ceremonia de inauguración del evento que se ha convertido la plataforma principal para estrechar lazos económicos, políticos, sociales, culturales y deportivos entre la República Dominicana y los Estados Unidos.

Mientras daba su discurso de apertura en la residencia del Embajador dominicano en EEUU, Roberto Herrera tomó un momento para recordar a quien hace casi tres décadas había hecho posible la realización de Semana Dominicana en Estados Unidos: Don Luis Heredia Bonetti, el hombre que en 1992 viajó a los Estados Unidos junto a un grupo de amigos con el objetivo de hacer negocios, aprovechar las facilidades comerciales y estrechar lazos con la diáspora dominicana.

Aunque en aquella época se mantenían las relaciones comerciales entre ambos países, no se había firmado el Tratado de Libre Comercio entre los Estados Unidos y Centroamérica (DR-CAFTA), acuerdo que ha permitido expandir la economía dominicana a través de las exportaciones.

“En esos años [1992] la República Dominicana pasaba una serie de reformas y ese grupo identificó una oportunidad para hacer negocios con los Estados Unidos y celebrar la dominicanidad”, manifestó el presidente del Comité Organizador de Semana Dominicana.

“Don Luis Heredia Bonetti pensó en reconocer a esos dominicanos inmigrantes, a los nacidos en Estados Unidos de primera, segunda o tercera generación que mantenían un vínculo con el país y se habían destacado en Norteamérica, ya sea trabajando en el gobierno federal, el sistema

## REPÚBLICA DOMINICANA TIENE UNA GRAN OPORTUNIDAD DE ATRAER INVERSIÓN EXTRANJERA NORTEAMERICANA DE LAS EMPRESAS QUE ESTÁN MUDANDO SUS CADENAS DE SUMINISTRO EN PAÍSES MÁS PRÓXIMOS A LOS ESTADOS UNIDOS

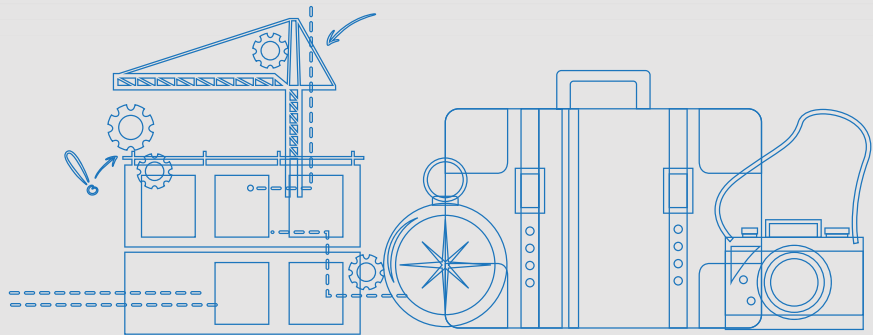

de justicia, como comerciantes, académicos o profesores”, agregó.

Así nació la Semana Dominicana en los Estados Unidos, un evento anual que juega un papel de gran relevancia en la promoción del mercado dominicano como destino de inversiones y comercio, y que a la vez ha servido como un espacio propicio para formular y canalizar esfuerzos tendientes a edificar la autoconfianza y el espíritu asociativo de la comunidad dominico-americana.

Desde el 2011, la Cámara Americana de Comercio ha continuado con el legado de Don Luis Heredia Bonetti y asumido la organización y logística de la Semana Dominicana, un evento pionero en el establecimiento de alianzas público-privada bilaterales.

### Turismo y Nearshore, los ejes centrales de SemDomUSA19

Este año, la vigésimo séptima edición de SemDomUSA19 Unidos se concentró en promover el turismo, nearshore, la competitividad, la educación y la cultura. Tuvo una agenda cargada de reuniones y eventos que buscaban promover el clima de negocios y las inversiones para impactar el desarrollo y la competitividad entre ambos países, pero enfocada en dos temas: Turismo y Nearshore.

En el caso del turismo, se produjeron dos encuentros: Uno en Washington entre la delegación de SemDomUSA19 y el senador demócrata Charles Schumer, con quien conversaron sobre cómo impulsar la industria turística del país; y el segundo fue un encuentro que sostuvo

en Nueva York el Ministro de Turismo, Francisco Javier García, donde reafirmó ante representantes de medios internacionales que República Dominicana es un destino seguro.

“Con el tema del turismo, nos hemos enfocado en mostrar desde Semana Dominicana la mejor cara de República Dominicana al país desde donde salen unos 2.3 millones de vacacionistas a disfrutar de los atractivos de nuestro destino”, afirmó el presidente del Comité Organizador de Semana Dominicana, tras agregar que se busca que “los extranjeros continúen visitando nuestro país y eligiéndolo como destino de vacaciones”.

Otro punto neurálgico dentro de la agenda de la recién finalizada edición de Semana Dominicana fue el establecimiento de intercambios comerciales a través del Nearshore, que consiste en reubicar la producción más cerca de los Estados Unidos.

Sobre este punto, Herrera insistió en que, atendiendo a las tendencias globales en las cadenas de valor y la nueva geopolítica en la región con la entrada de China, la República Dominicana tiene una gran oportunidad de atraer inversión extranjera norteamericana de las empresas que están mudando sus cadenas de suministro en países más próximos a los Estados Unidos.

“Tuvimos interesantes reuniones durante SemDomUSA19 promoviendo el concepto de nearshore con altos oficiales del gobierno estadounidense en la Casa Blanca, Departamento de Estado y el Congreso norteamericano. Entendemos que nuestro país tiene la capacidad de ofrecer facilidades de primera para faci-

litar el comercio de bienes y servicios”, aseguró.

“Identificamos la promoción de estas oportunidades para que estas empresas vean a República Dominicana como un socio donde pueden establecerse y hacer inversiones. Además de nuestra posición geográfica privilegiada, queremos que los inversionistas vean que contamos con la seguridad jurídica, así como una infraestructura en carreteras, puertos y aeropuertos que ayudan a reducir los tiempos y facilitar el comercio con Estados Unidos”, manifestó.

Estados Unidos se mantiene como el principal socio comercial de la República Dominicana. De hecho, según datos de la Oficina Nacional de Estadísticas, ambos países mantuvieron el año pasado un intercambio comercial ascendente a casi 14 mil millones de dólares, de los cuales un 62% correspondió a importaciones. Las exportaciones dominicanas hacia ese país, que representaron un 38% del intercambio comercial, experimentaron un crecimiento en 2018 de un 10% respecto al año anterior.

Sin embargo, con este país no solo nos atan lazos comerciales, sino que el vínculo trasciende hasta llegar a los ámbitos social y cultural. En suelo norteamericano reside la diáspora más grande de dominicanos en el mundo, que asciende a casi 2 millones.

Justamente, apoyados en esta comunidad de compatriotas ausentes es que la Cámara Americana de Comercio junto a líderes de los sectores público, privado y académico organiza año tras año este evento que exalta los valores de la dominicanidad y eleva la imagen del país en territorio norteamericano.



# ADRIANO ESPAILLAT

LA VOZ DE LA DIÁSPORA EN EL CONGRESO DE EEUU

## SANTO DOMINGO Y SANTIAGO SERÁN SEDES DE UN PROGRAMA PILOTO DE MICRO REDES ELÉCTRICAS QUE FUNCIONARÁN COMO SISTEMA DE ENERGÍA DE RESPALDO EN SECTORES MARGINADOS.

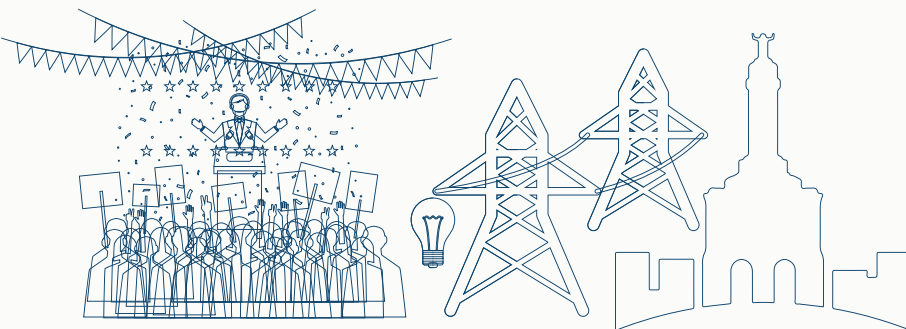

Es la primera persona de origen dominicano en llegar al Congreso de los Estados Unidos. Elegido por primera vez en 2016, el miembro de la Cámara de Representantes Adriano Espaillat está cumpliendo su segundo mandato en el Congreso, donde se desempeña como miembro del influyente Comité de Asuntos Exteriores, del Comité de Transporte e Infraestructura, y del Comité de Pequeños Negocios de la Cámara de Representantes de los Estados Unidos.

Recibió a la delegación de la 27ma. Edición de Semana Dominicana en una oficina del Capitolio de Estados Unidos. Con una sonrisa afable y hablando con firmeza, el legislador de 64 años explicó las iniciativas que ha desarrollado su oficina en favor de la comunidad latina del Estado de Nueva York (como es el proyecto para construir una línea del tren en la segunda avenida) y además de los trabajos que realiza en favor de los dominicanos dentro y fuera de Estados Unidos.

En esa reunión con la delegación, Adriano anunció que Santo Domingo y Santiago serán sedes de un programa piloto de micro redes eléctricas que funcionarán como sistema de energía de respaldo en sectores marginados.

Espaillat anunció que el proyecto se lanzará en noviembre próximo con el apoyo de la Universidad de Columbia y las alcaldías de Santo Domingo y Santiago.

“Queremos establecer estas redes micros de energías renovables solar y eléctrica en hogares humildes, para que puedan tener electricidad cuando ocurran apagones”, aseguró tras indicar que se persigue estudiar opciones para pro-

yectos de desarrollo resilientes a corto plazo que puedan ampliar el crecimiento económico de países en desarrollo.

La iniciativa, que ya se implementó en la ciudad de Vieques en Puerto Rico, busca educar a los habitantes de sectores marginados en materia de ahorro de energía e involucrarlos en actividades que sirvan para mejorar el medio ambiente.

### Lanzamiento del Caucus de Amigos de RD en el Congreso de EEUU

Otro proyecto anunciado por el miembro de la Cámara de Representantes durante la Semana Dominicana fue la creación del “Caucus de Amigos de la República Dominicana”.

Al respecto, Espaillat afirma que era un proyecto que tenía pensado hace tiempo, pero que ahora se produjo la coyuntura para que pudiera materializarse.

Dice que con los grandes retos que enfrenta la República Dominicana en materia de turismo y seguridad pública, era el momento ideal para crear el caucus de amigos de RD, donde se incluyen a más de 15 congresistas.

“Como orgulloso miembro de la comunidad dominicana y primer dominicano elegido en el Congreso, fue un honor comenzar el Caucus de Amigos de la República Dominicana y agradecer a todos los que asistieron al lanzamiento de ayer por la noche en Washington”, aseguró el congresista durante el acto de lanzamiento.

El Caucus de Amigos de la República Dominicana lo componen los congresistas

Tony Cárdenas, Mario Diaz-Balart, Dwight Evans, Vicente Gonzalez, Hakeem Jeffries, Robin Kelly, Joe Kennedy II, Gregory Meeks, Frank Pallone Jr., Bill Pascrell, Jr., Albio Sires, Lori Trahan, Susan Wild, Pete King, Norma Torres, G. K. Butterfield, Joaquin Castro, Jahana Hayes y Donald M. Payne, Jr.

El anuncio se realizó durante una recepción en Capitol Hill, a la que asistieron el embajador de la República Dominicana en los Estados Unidos, José Tomás Pérez; Robin S. Bernstein, embajadora de los Estados Unidos de América en la República Dominicana; y miembros de la Cámara de Comercio Americana para la República Dominicana (AMCHAMDR).

“Con nuestra creciente población y representación en los Estados Unidos, sigue siendo vital que los dominicanos y las personas de ascendencia dominicana tengan la oportunidad de dejar que se escuchen sus voces sobre los problemas y preocupaciones que enfrentan sus comunidades en todo el país”, dijo el congresista Espaillat.

Espaillat sirve como Coordinador Superior (Senior Whip) del Caucus Demócrata de la Cámara y es miembro del Caucus Hispano del Congreso (CHC) en el cual desempeña un papel de liderazgo como Coordinador (Whip) del Caucus. También es presidente del Grupo de Trabajo sobre Transporte, Infraestructura y Vivienda del CHC. El Distrito Congresual del Congresista Espaillat incluye Harlem, East Harlem, el norte de Manhattan y el noroeste.



# JULISSA MARENCO

UNA FIEL CREYENTE EN QUE SE PUEDE  
CUMPLIR EL SUEÑO AMERICANO

Cuando Julissa Marengo subió al pódium a recibir el reconocimiento entregado por el Comité Organizador de Semana Dominicana en los Estados Unidos, la emoción no le cabía en el pecho.

Era la primera vez que la hoy Subsecretaria de Comunicaciones y Asuntos Externos del Smithsonian Institute recibía un reconocimiento de la República Dominicana, su “madre patria” y en esa noche tan especial la acompañaba su madre, doña Aurora Marengo, la misma mujer que emigró en 1969 desde Barahona hacia los Estados Unidos en busca de una mejor vida.

Similar a la historia de miles de inmigrantes que van detrás de cumplir “el sueño americano”, el hogar de los Marengo era un pequeño pedazo de República Dominicana en los Estados Unidos, una especie de refugio donde se reproducía la cultura dominicana, a través de la típica gastronomía, el idioma y la música. Una combinación de arroz, habichuelas, plátanos y yaniqueques con el sonido contagioso de los merengues de Johnny Ventura, mientras se compartía en familia con tíos y primos.

Julissa y su hermano eran parte de esa primera generación de hijos de inmigrantes que se criaron hablando primero español en casa y luego inglés en la escuela y el entorno.

“Vivíamos dos culturas en un mismo lugar. Esa es la belleza de ser inmigrante y tener otra cultura, porque aprendes a apreciar en una misma medida tu sitio de nacimiento y tus raíces”, afirma la joven nacida en Brooklyn, Nueva York, criada en New Jersey, pero que siempre mantuvo su alma dominicana.

Reconoce que ser la primera generación de inmigrantes implica trillar un camino más difícil y se debe hacer un esfuerzo mayor para desarrollarse en los Estados Unidos, especialmente por la barrera del idioma.

“Se aprende mientras se va por el camino. Creo que en este proceso es importante tener conexiones y socializarse con diferentes personas que pueden brindarte consejos para seguir adelante o presentarte oportunidades de crecimiento”, dijo refiriéndose a su propia experiencia.

**PARA TRIUNFAR HAY QUE TENER SUS METAS CLARAS Y UN PLAN DE DESARROLLO PARA LOGRARLAS, PERO INSISTE EN QUE SE DEBE ESTAR ABIERTOS A LAS OPORTUNIDADES QUE SE PRESENTEN, PORQUE MUCHAS VECES SOBREPASAN EL ALCANCE DE TUS SUEÑOS.**

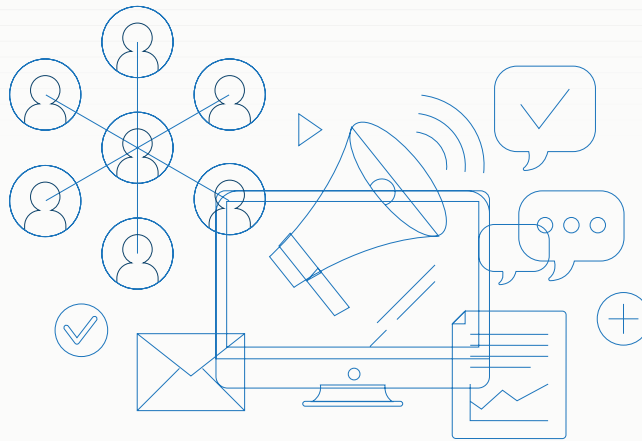

El nombre de Julissa Marengo quizás no sea muy conocido en la República Dominicana, pero en la ciudad de Washington la joven ha sido reconocida por sus múltiples logros, por convertirse en ejemplo de excelencia profesional y su compromiso con su trabajo y sus raíces.

Se graduó de Comunicaciones por la Universidad de Rowan y luego hizo un máster en John F. Kennedy School of Government de la Universidad de Harvard. En 2007 fue seleccionada por el entonces presidente George Bush para trabajar como becaria en la Casa Blanca por un año en la Agencia de Protección Medioambiental.

Entre 2009 a 2013, Julissa fue presidente del Grupo de Estaciones de Comunicación ZGS, donde supervisó la gerencia y dirección de 13 estaciones de televisión de la cadena Telemundo, tres estaciones de radio, múltiples canales digitales y casi 200 empleados. Allí fue responsable de establecer relaciones claves con grupos de interés de la entidad e implementar alianzas estratégicas, iniciativas de marketing y campañas de Relaciones Públicas para aumentar los ratings e incrementar la audiencia de la cadena.

Después de esa experiencia, trabajó como Jefa de Asuntos Externos y Consejera de la Comisión Federal de Comunicaciones, donde estableció alianzas estratégicas y desarrolló

esfuerzos para atraer a los consumidores, grupos de interés y socios públicos y privados. Desde 2018, está establecida como Subsecretaria de Comunicaciones y Asuntos Externos del Smithsonian Institute, donde supervisa la Oficina de Asuntos Públicos, Relaciones Gubernamentales, Servicios al Visitante y Eventos Especiales y Protocolo de la Institución.

Su camino no ha sido fácil. Recuerda que en sus inicios trabajando en Nueva York como asistente en una cadena de medios de televisión, la labor era muy fuerte y no veía a largo plazo las posibilidades que existían de crecimiento. Sin embargo, admite que si se hace un buen trabajo, con dedicación, las personas lo notan y poco a poco se puede ascender profesionalmente.

A su juicio, para triunfar hay que tener sus metas claras y un plan de desarrollo para lograrlas, pero insiste en que se debe estar abiertos a las oportunidades que se presenten, porque muchas veces sobrepasan el alcance de tus sueños.

Julissa es de las creyentes en que se puede cumplir el sueño americano.

“Estoy convencida de que en Estados Unidos, uno puede llegar a ser lo que se propone. He sido testigo del éxito de muchas personas sin dinero ni nombre que han trabajado muy fuerte, con determinación, respeto e integridad y han podido obtener el éxito”, asegura al tiempo que resalta el valor de los inmigrantes:

“Este país está hecho sobre las espaldas de los inmigrantes: Desde un mesero que te atiende en un restaurante hasta un alto ejecutivo corporativo, hay latinos poniendo en alto nuestra cultura. Los inmigrantes son los que hacen más fuerte a esta nación”, manifiesta.

Y es justo en Estados Unidos, la nación que la vio nacer y que acoge a millones de inmigrantes donde se reconocen los aportes y la herencia dominico-americana de Julissa Marengo. En la residencia del Embajador de República Dominicana en los Estados Unidos, la joven profesional recibió la placa de reconocimiento que otorgó este año el Comité Organizador de la Semana Dominicana.

Fue una noche predilecta para celebrar la dominicanidad y darle apertura formal a la 27ma. edición de Semana Dominicana en los Estados Unidos. Miembros delegación e invitados especiales degustaron platos típicos criollos basados en los “Sabores Ancestrales”, un proyecto lanzado por Inicia que rescata la herencia gastronómica dominicana.

Delicias como las bolitas de sancocho, mofongo, yaroas rellenas de carne de cabra y la bandera dominicana creada a base de pescado en salsa de coco con arroz, habichuelas y aguacate fueron algunos de los platos que degustaron los que unieron para celebrar la dominicanidad en todas sus expresiones.

## LA VENTAJA COMPETITIVA DE RD AL POSICIONARSE COMO DESTINO DE NEARSHORE

República Dominicana tiene una gran oportunidad para plantear una estrategia de posicionamiento regional, hemisférico y global en comercio exterior, inversiones y relaciones internacionales, debido a su privilegiada posición geográfica. Esto significa que el país puede ser un candidato ideal para captar inversiones de empresas, principalmente norteamericanas, que estén reubicando su producción en países más cercanos.

A estas conclusiones llegaron dos paneles de expertos que intercambiaron sus puntos de vista sobre los temas “Cadenas de Suministros Regionales y Producción en la Cuenca del Caribe” y “Shoring Up the Nearshore: Caso de la Cuenca del Caribe y la Producción Compartida” durante la 27ma edición de Semana Dominicana.

En ambos escenarios se analizó el Nearshore, los beneficios de la Producción Compartida en la Cuenca del Caribe, los requerimientos para preservar la cadena de suministro a nivel global, así como también las acciones que han tomado las industrias para mitigar la ascendente escala de riesgos relativos a las economías en desarrollo de América Latina y el futuro de las tendencias globales de la manufactura y suministros.

Respecto a la “Cadenas de Suministros Regionales y Producción en la Cuenca del Caribe”, Leila Afas, Directora de Políticas Públicas de Toyota para Norteamérica; Joe Crowley, Asesor de Políticas en Squire Patton Boggs; y Jerry Cook, vicepresidente de relaciones comerciales y gubernamentales de HanesBrands, coincidieron en señalar las ventajas competitivas del país para posicionarse dentro de las cadenas de suministro y producción de la región. Afas insistió en que con la pérdida de empleos en la industria de manufacturera se deben aprovechar oportunidades para implementar estrategias de nearshore en la región y abordar el comercio de forma diferente para mostrar el efecto que tiene en la vida de las personas.

Mientras que Crowley se mostró optimista ante los recientes cambios geopolíticos globales y enfatizó que dentro de la coyuntura de la guerra comercial con China existen nuevas oportuni-



dades para que los países de América estrechen las conexiones a nivel regional.

En tanto que Cook, vicepresidente de relaciones comerciales y gubernamentales de HanesBrands, subrayó la importancia de la asociación geopolítica entre Estados Unidos y República Dominicana, al tiempo que instó al país a ser más proactivo y aprovechar sus ventajas geográficas.

### ¿En qué beneficia el Nearshore a República Dominicana y los Estados Unidos?

Si se analizan los beneficios de promover el intercambio de producción en países cercanos, específicamente en la Cuenca del Caribe, se pueden obtener múltiples ventajas, una de ellas es nivelar las ventajas competitivas de cada participante en la cadena de valor. Estados Unidos, por ejemplo, mejoraría la competitividad de la industria manufacturera a través de la integración de cadenas de valor regionales, crearía más empleos, y además las compañías norteamericanas tendrían costos de transporte y mano de obra a menor precio.

Mientras que para países como República Dominicana, que no tiene el tamaño del mercado para fabricar productos más sofisticados, esta modalidad representaría la oportunidad de integrarse a las cadenas de suministro de Estados Unidos y ser más competitivos produciendo componentes que se pueden enviar en menor tiempo.

En este punto coinciden David Lewis, vicepresidente de Manchester Trade; William Malamud, vicepresidente ejecutivo de la Cámara Americana de Comercio de la República Dominicana; Manuel Tavares, presidente del Parque Industrial Itabo; y

Samuel Conde, presidente del Puerto Multimodal Caucedo, quienes analizaron el tema “Shoring Up the Nearshore: Caso de la Cuenca del Caribe y la Producción Compartida”.

Lewis afirmó que los cambios geopolíticos que se presentaron tras la llegada de China a la región, representan un reto para los Estados Unidos y los países de Latinoamérica en términos de preferencia en la cadena de valor.

Instó a la República Dominicana a identificar cuáles rubros puede ser más competitiva y enfocarse en la promoción de negocios y nivelar el comercio y la economía e identificar entregas específicas según los sectores. Mientras que el vicepresidente ejecutivo de AMCHAMDR aseguró que traer las cadenas de suministros más cerca de los Estados Unidos, puede generar un crecimiento de las exportaciones y la generación de empleos asociados en ese país.

En ese sentido, destacó las ventajas que tiene República Dominicana para posicionarse como destino de nearshore, dado la estabilidad macroeconómica y política que, a la vez, incide en un fuerte y sustancial crecimiento de la economía. Así mismo acentuó la importancia de la relación comercial entre ambos países, que asciende a casi 14 billones de dólares.

Con la implementación de la producción compartida en el Nearshore se da una relación de ganar-ganar. Se crean cadenas de valor más eficientes para competir en el mercado global: Empresas estadounidenses se benefician al retener operaciones más calificadas, reducir las distancias y los costos de transporte, logística e inventario, y se obtiene un producto final más competitivo; mientras que los países de la región experimentan un mayor crecimiento económico.



# REPÚBLICA DOMINICANA COMO DESTINO TURÍSTICO SEGURO

Periodistas representantes de medios internacionales aguardaban en un hotel de la ciudad de Nueva York por las declaraciones que ofrecería el Ministro de Turismo en la rueda de prensa que se realizó en el marco de Semana Dominicana en los Estados Unidos (#SemDomUSA19).

A ese salón llegó Francisco Javier García, reafirmando que la República Dominicana es un destino “completamente seguro” para los turistas. En ese encuentro presentó las medidas que ha tomado el gobierno dominicano para garantizar la seguridad de los extranjeros que visitan el país como la creación del Comité Nacional de Seguridad Turística y los trabajos que se realizan para conectar las habitaciones de los hoteles con el Sistema Nacional de Atención a Emergencias 911.

García defendió los estándares y el modelo de desarrollo del turismo en República Dominicana, del que dijo cuenta con las mejores instalaciones e infraestructuras hoteleras en el Caribe. Además señaló que una muestra de los niveles de seguridad con que cuenta el país se verifica en la categoría 2 que le otorga el Departamento de Estado, la misma que tienen países como España, Holanda, Bélgica, Dinamarca y Francia. Respaldo las declaraciones de García estaban la Embajadora de los Estados Unidos



en República Dominicana, Robin Bernstein, Rafael Blanco, y los inversionistas Alex Zozaya, Presidente Ejecutivo de Apple Leisure Group, y Bruce Wardinski, Presidente y CEO de Playa Hotels y Resorts.

Bernstein reconoció el trabajo en conjunto que realizan los sectores público y privado del país, en combinación con la Embajada de los Estados Unidos, para garantizar la seguridad de los americanos que vacacionen en el país. Incluso, la embajadora reveló que tanto ella como su familia vacacionan en la isla y no han sentido su integridad amenazada.

Mientras que Alex Zozaya y Bruce Wardinski coincidieron en afirmar que invierten en República Dominicana por ser un destino seguro.

Del lado de ASONAHORES, su vicepresidente Rafael Blanco manifestó que la seguridad de los turistas siempre ha sido un parámetro a seguir y que continuarán manteniendo esa referencia.

## Delegación de Semana Dominicana se reúne en Washington con Senador EEUU

Como parte de los esfuerzos por impulsar la imagen de turismo en la República Dominicana, una delegación que participaba en SemDomUSA19 se reunió en Washington con el senador demócrata, Charles Schumer, a fin de entablar conversaciones sobre la situación de la industria que, según el Banco Central, genera el 25 por ciento de las divisas que ingresan a la economía dominicana.

El acercamiento con el legislador se hace a fin de promover la recuperación del mercado de los Estados Unidos que, según señalan estadísticas oficiales, en 2018 de los 2.3 millones de turistas llegaron a la República Dominicana, el 40 por ciento provinieron de ese país.

Durante su carrera como congresista, Schumer ha posicionado su liderazgo, especialmente como representante de la comunidad más grande de dominicanos en Estados Unidos, y se ha destacado por su interés en proteger el bienestar de los ciudadanos norteamericanos.

En la reunión, celebrada en las oficinas del senador en el Capitolio, participaron el congresista de origen dominicano, Adriano Espaillat; por el Consejo de Directores de la Cámara Americana de Comercio de la República Dominicana participaron: Ramón Ortega, presidente; Roberto Herrera, vicepresidente; y Francesca Rainieri, secretaria.

Además asistieron el primer vicepresidente y pasado presidente de la Asociación Nacional de Hoteles y Restaurantes (ASONAHORES), Rafael Blanco y Simón Suárez, respectivamente; y el vicepresidente ejecutivo del Consejo Nacional de la Empresa Privada (CONEP), César Dargam.



## EL PAPEL DE RD EN EL CONSEJO DE SEGURIDAD DE LA ONU

La función principal de Naciones Unidas es asegurarse de mantener la paz mundial. A través de su Consejo de Seguridad puede hacerla efectiva, ya que el organismo responde a las crisis que surgen en el mundo y determinan cuándo y dónde se debe desplegar una operación de mantenimiento de la paz.

Todo esto se adopta mediante una resolución del Consejo de Seguridad, que se somete a votación entre sus 15 miembros, de los cuales cinco (China, Estados Unidos, Francia, Rusia y Reino Unido) son permanentes y los otros 10 son elegidos.

En enero de este año, República Dominicana se convirtió por primera vez en su historia en un miembro no permanente del Consejo de Seguridad de Naciones Unidas para los años 2019 y 2020, en sustitución de Bolivia. Junto a Dominicana completan la lista: Alemania, Bélgica, Costa de Marfil, Guinea Ecuatorial, Indonesia, Kuwait, Perú, Polonia y Sudáfrica.

La delegación que participó en la 27ma. Edición de Semana Dominicana tuvo la oportunidad de visitar la sede de Naciones Unidas y conocer las funciones que realiza República Dominicana en ese organismo multilateral.

El Embajador José Singer, representante permanente ante el Consejo de Seguridad, recibió a la delegación, que encabezaron Ramón Ortega y William Malamud, Presidente y vicepresidente Ejecutivo de AMCHAMDR, y Robin Bernstein, Embajadora de los Estados Unidos en la República Dominicana.

Singer habló del éxito sin precedentes que el país ocupa hoy un asiento en el Consejo de



Seguridad de la ONU y se refirió además a los retos que enfrentan los miembros no permanentes.

“Los países que ocupan un puesto temporal en el Consejo de Seguridad afrontan retos multilaterales que pueden superar enfocándose con determinación en las decisiones que debe tomar y apoyándose en un equipo capaz de enfrentar los tecnicismos que puedan surgir en el trabajo”, dijo.

Mientras que Josué Fiallo, coordinador político de la Misión Permanente de RD ante Naciones Unidas, detalló en qué consisten las prácticas, métodos de trabajo, procedimientos y resultados de la agenda del Consejo de Seguridad. Durante la sesión informativa, Malamud destacó los cambios que se han producido a nivel global en la cadena de suministro, así como también las oportunidades que tiene enfrente la República Dominicana de posicionarse como destino nearshore con los Estados Unidos, su Mientras que la embajadora Bernstein destacó la cooperación en materia de seguridad que hay entre Estados Unidos y la República Dominicana e insistió en la importancia de desarrollar resiliencia ante desastres naturales.

“Cuando Dominicana encabezó la presidencia del Consejo de Seguridad de la ONU en enero pasado presentó en una moción sobre los retos para la seguridad creados por los desastres naturales. Tanto para República Dominicana como para los Estados Unidos es muy importante la preparación y respuestas ante desastres naturales. Por eso, apoyamos el trabajo que ha hecho la misión en destacarlo como un asunto de seguridad ante Naciones Unidas y enfatizar la importancia de estar preparados para enfrentar los desastres naturales”, dijo.

La defensa del medio ambiente, el cambio climático y la necesidad de adoptar acciones ante los conflictos que amenazan el multilateralismo constituyen algunos de los puntos que se discuten en el Consejo de Seguridad.

La presencia dominicana en el Consejo de Seguridad fue acordada el pasado 8 de junio en la Asamblea General, en una votación en la que el país caribeño contó con el apoyo de 184 de los 193 Estados miembros de las Naciones Unidas. República Dominicana entra por la puerta grande en el órgano de la ONU, ya que, además, también ocupó su presidencia durante este mes de enero.



### Cinco lecciones aprendidas del panel “Educación e Innovación Tecnológica”

¿Cómo se logra la transformación social con equidad, desarrollo económico sostenible e institucionalidad en República Dominicana? Un panel de expertos disertó en el Banco Interamericano de Desarrollo sobre los retos, las oportunidades y las principales características del proceso de reforma educativa que experimenta la República Dominicana, considerando

las tecnologías exponenciales que están revolucionando la región. Se llegaron a las siguientes conclusiones.

**1.** Las capacidades digitales, el futuro del trabajo y la apuesta a la innovación son los tres grandes desafíos que se enfrentan ante la nueva economía digital.

**2.** El sector empresarial debe involucrarse activamente en la política educativa nacional, ya que de sus resultados dependerá la calidad de vida que tendrán los ciudadanos en la República Dominicana.

**3.** La educación debe centrarse en el alumno, pero requiere hacerlo con un alto sentido de urgencia y de acuerdo a las tendencias educativas a nivel mundial. Se precisa incluir el aprendizaje del inglés, el español y el lenguaje de programación.

**4.** La innovación digital puede ayudar a que el sistema de gestión educativa sea más eficiente.

**5.** Los países con sistemas educativos exitosos tienen en común una visión estratégica de hacia dónde quieren ir.

#### **El papel de Gallup al analizar las tendencias mundiales**

Bastó una sola pregunta para que despertara una chispa revolucionaria. ¿Qué sucede cuando pensamos en lo que está bien con las personas en vez de fijarnos con lo que está mal con ellas? Esta cuestionante se la hizo Don Clifton, fundador de la empresa Selection Research que años más tarde adquirió lo que se convertiría en una de las firmas encuestadoras más importantes a nivel mundial: Gallup.

La delegación de SemDomUSA19 tuvo la oportunidad de visitar las instalaciones de la empresa y conocer las mediciones recopiladas en la República Dominicana durante los últimos diez años. Emily Massel, representante de la firma encuestadora Gallup, explicó la metodología que se utiliza para rastrear opiniones a nivel mundial. En síntesis, Gallup analiza las tendencias de los problemas mundiales cruciales que afectan la vida de las personas, en torno a un esquema de bienestar que está compuesto en función de la carrera de los individuos, sus relaciones a nivel social, financiero, su integración con la comunidad y a nivel físico.

#### **Iniciativas promovidas por DUSA en favor de la comunidad dominicana en EEUU**

En Estados Unidos residen más de dos millones



UN  
DATO

720 MIL  
CRIOLLOS  
EN NEW  
YORK

de inmigrantes y ciudadanos de ascendencia dominicana, según datos de la Oficina del Censo en 2017. Nueva York es el estado con mayor cantidad de criollos, para un total de 720 mil. Si hay un condado que concentra a la mayoría de los dominicanos, es definitivamente el Bronx, que abarca a más de 355 mil personas. Justamente en el Bronx donde está ubicada la sede principal de Dominicanos USA (DUSA), una entidad que desde 2013 trabaja para empoderar a la comunidad dominico americana e integrarla a nivel cívico, social y económico en los Estados Unidos.



Entre sus programas destaca el que ofrece asistencia gratuita a residentes permanentes interesados en aplicar para obtener la ciudadanía estadounidense para que posteriormente, puedan ejercer su derecho al voto. En este proceso, DUSA ha registrado cerca de 200,000 nuevos votantes de ascendencia dominicana. Además, ofrece consultoría y orientación para que la comunidad dominico americana pueda acceder a fuentes de empleo.

#### **Las oportunidades que traen las Ciudades Inteligentes**

Las ciudades inteligentes son parte del nuevo movimiento urbanístico que las considera como hubs de innovación e identifica dentro de ellas oportunidades de negocio y emprendedurismo. El objetivo de esta iniciativa consiste en atraer la mayor cantidad de información posible a través de la data para mejorar el estilo de vida de los ciudadanos y buscar fórmulas para proteger la ciudad.

Durante una conferencia organizada por el Instituto Tecnológico de Santo Domingo en combinación con el City College de Nueva York, se analizó la vulnerabilidad de ambientes urbanos, a propósito del cambio climático que afecta al mundo.

En la charla, se hizo énfasis en que se necesita la unión de los sectores públicos, privados y académicos para construir y desarrollar ciudades resilientes con capacidad para lidiar con los cambios extremos en las temperaturas y su impacto en el medio ambiente. Además se habló de las líneas generales de un plan que existe para reducir en 2050 las emisiones de carbono en la ciudad de Nueva York al 80 por ciento.

## EL FUTURO DE LA ECONOMÍA DIGITAL

Efectuar transacciones financieras desde un móvil, las redes sociales o incluso vía reconocimiento facial forman parte de la tendencia que marca esta nueva economía digital, donde hay una mayor inclinación a sustituir la billetera física por mecanismos virtuales y a reducir las intervenciones humanas durante las operaciones comerciales.

Son múltiples los retos que enfrentan las empresas que componen el tejido financiero, pero destacan dos: utilizar mecanismos para simplificar las compras a los consumidores y el aumento de la seguridad en los pagos.

Así como cambian las reglas de juego en el mundo financiero, las compañías se transforman para adaptarse a los nuevos tiempos. Una de ellas es Visa, cuyas instalaciones visitaron los miembros de la delegación de Semana Dominicana en Estados Unidos para conocer la forma en que se mueve la economía y los pagos digitales.

### La transformación de Visa a empresa tecnológica de pagos

Desde el piso 50 del edificio 277 en Park Avenue se observa una espectacular vista de los rascacielos del Midtown East en Manhattan. Allí se localiza el Visa Innovation Studio de Nueva York, el lugar donde los miembros de la delegación de



Semana Dominicana hicieron la primera parada del quinto y último día de la agenda de actividades.

Alrededor de las 9.30 de la mañana comenzó el conversatorio sobre los cambios en la economía digital, que se ha movido hasta desarrollar y permitir el acceso universal a las credenciales de pagos. La compañía dejó clara su prioridad para desarrollar su nuevo modelo de negocios: La seguridad del cliente es lo más importante y su privacidad no es negociable.

Se explicó que, en vista de que los pagos en la nube son más rápidos, se han desarrollado nuevos modelos de aceptación que

dependen menos de una terminal y están localizadas donde el consumidor las pueda utilizar.

Un ejemplo son los pagos a través de móviles, donde estos dispositivos se convierten en una terminal que se cruza con la del comercio para procesar la transacción. Este tipo de tecnologías ya se usa en Alemania y se está probando proyectos pilotos en Costa Rica. Además en Perú han lanzado la utilización de códigos QR para escanear los pagos.

En este nuevo orden en el comercio electrónico internacional, las compras se están volviendo mucho más instantáneas y con menos intermediaciones. Específicamente las recurrentes están creciendo a un ritmo más rápido que las transacciones electrónicas hechas con una tarjeta. La estadística registra que 7 de cada 10 pagos se realizan con credenciales preestablecidas y sin que se tenga que poner el número de cuenta otra vez.

Esta tendencia de incluir las credenciales en todas partes crea una serie de vulnerabilidades para los medios de pago. Sin embargo, desde Visa entienden que esta situación cambiará con la aplicación de la inteligencia artificial y los datos biométricos para hacer compras a través del reconocimiento facial y de voz.

### Las remesas digitales y su impacto en República Dominicana

La República Dominicana es el tercer país que más remesas recibe en Latinoamérica. Llegan a cuatro de cada diez hogares, según afirmó



Claro<sup>+</sup>-cloud

# Descubra lo que podemos hacer por su negocio

## Gestión Negocios

Su software de contabilidad desde la nube

- Inventarios
- Facturación
- Generación de reportes

Desde  
**RD\$495**  
mensuales

Sin inversión inicial y cargo a su factura mensual de Claro



Soporte 24/7  
en español



Monitoreo y gestión  
de sus servicios 24/7



Asistencia de un experto  
en la implementación



ClaroRD



809 220 1212  
claro.com.do

Estamos para ti

Preços não incluem impostos e são válidos para clientes de negócios. É imprescindível ter o serviço de Internet para o funcionamento de los servicios Cloud. Descuentos disponibles si combinas los servicios con Multiplan Negocios. Consulte más planes y servicios en claro.com.do. Algunas restricciones y aplican.



UN EJEMPLO SON LOS PAGOS A TRAVÉS DE MÓVILES, DONDE ESTOS DISPOSITIVOS SE CONVIERTEN EN UNA TERMINAL QUE SE CRUZA CON LA DEL COMERCIO PARA PROCESAR LA TRANSACCIÓN. ESTE TIPO DE TECNOLOGÍAS YA SE USA EN ALEMANIA Y SE ESTÁ PROBANDO PROYECTOS PILOTOS EN COSTA RICA. ADEMÁS EN PERÚ HAN LANZADO LA UTILIZACIÓN DE CÓDIGOS QR PARA ESCANEAR LOS PAGOS.

Steven Puig, gerente general del Banco BHD León, quien analizó en Semana Dominicana el impacto de ese tipo de envíos en el país. En los últimos cinco años, el mercado de las remesas ha tenido un crecimiento de un 9 por ciento. De acuerdo a estadísticas oficiales, el 80 por ciento de las transferencias internacionales que se envían a República Dominicana provienen desde los Estados Unidos. "Dado que las remesas representan un rubro importante para la economía dominicana, hemos suscrito un acuerdo con Omnex Group, que nos permitirá innovar en este mercado para

desarrollar una plataforma móvil que ofrecerá una experiencia distintiva a quienes envían remesas desde Estados Unidos y a quienes las reciben en República Dominicana", afirmó Puig. De acuerdo a datos del estudio "Digital Money Transfer & Remittances: Domestic & International Markets 2019-2024", el envío de remesas internacionales a través de canales digitales moverá unos 525,000 millones dólares en 2024, lo que supone un crecimiento de un 58%. La tendencia, según este informe, está en que desde el móvil se harán el 41 % del volumen total de este movimiento.



Otro de los temas analizados durante la 27ma. Edición de Semana Dominicana fue el "Blockchain y Criptomonedas 101: Su impacto en los mercados de Estados Unidos y la República Dominicana", que organizó Dominicanos en Wall Street (Dominicans on Wall Street o DOWS). Allí un panel de expertos dominicanos y estadounidenses debatieron los retos que representan estos nuevos instrumentos financieros a las economías a nivel mundial.

De República Dominicana participaron Fabiola Herrera, Gerente de Sistemas e Innovación del Banco Central; y el General Claudio Peguero, Consejero en Ciberseguridad del Director General de la Policía Nacional. Mientras que compartiendo la visión de los Estados Unidos estuvieron Joel Monegro, socio de Placeholder; Kenny Terrero, Consejero en Sidley Austin; y David Zaslowsky, socio de la firma de abogados Baker McKenzie.

# HOY SOMOS UNA FAMILIA DE MÁS DE 2,500 COLABORADORES

EN REPÚBLICA DOMINICANA, PUERTO RICO Y PANAMÁ CON NUESTRAS MARCAS



MOTONEO



IVECO



Av. Winston Churchill esquina Calle Rafael Augusto Sánchez, Santo Domingo

Tel: (809) 227-0003 / [www.marti.do](http://www.marti.do)

# MARTÍ

## EL CIERRE DE SEMDOMUSA19 CON SABOR A BÉISBOL



Este año, Semana Dominicana en Estados Unidos culminó de forma muy peculiar. Después de agotar una intensa jornada de 5 días con reuniones y visitas a entidades oficiales, comerciales y multilaterales en Washington y Nueva York, la delegación cerró la 27ma. Edición presenciando un partido de béisbol, el deporte rey que por naturaleza une a la República Dominicana y los Estados Unidos.

La cita fue en el Citi Field, hogar de los Mets de Nueva York, quienes se enfrentaban a los Dodgers de los Ángeles. Era un viernes 13 de septiembre y al parecer la mala suerte afectó a los locales. El lanzador Noah Syndergaard no pudo contener la ofensiva de los Angelinos y al final los newyorkinos perdieron el partido 9 carreras por 2.

Quienes sacaron la cara y los bates por los Mets fueron los dominicanos Amed Rosario y Robinson Canó. El primero se fue de 4-1 con

una carrera producida, mientras que el veterano Canó dio un hit en cuatro turnos.

Mientras se desarrollaba el partido, la delegación dominicana disfrutaba de cada carrera, batazo o ponche que se producía en el Citi Field. Desde la Embajadora de los Estados Unidos, Robin Bernstein, hasta el presidente del Comité Organizador de Semana Dominicana, Roberto Herrera, la alegría y camaradería eran evidentes.

No había mejor forma de celebrar la dominicanidad y estrechar lazos con los Estados Unidos que presenciando un partido de béisbol, el deporte rey que arrastra tantas pasiones en ambos países. Así culminaba para la delegación una semana completa de interesantes encuentros.

Días antes, los miembros de la delegación de #SemDomUSA19 aprendieron cómo la educación y la innovación tecnológica

pueden transformar a una sociedad y contribuir con su desarrollo económico y social de forma equitativa; conocieron cómo funciona el sistema de medición de encuestas de la firma Gallup, se habían encontrado con líderes dominicanos en el Congreso de los Estados Unidos y fueron testigos del lanzamiento del "Caucus de Amigos de República Dominicana".

Además, presenciaron los esfuerzos realizados para incentivar las inversiones de nearshore en nuestro país y la producción compartida en la Cuenca de Caribe, visitaron la sede de las Naciones Unidas, conocieron los aportes que hace la diáspora dominicana en los Estados Unidos y las tendencias en la economía global. Pero ahora, al final de la jornada, los participantes de SemDomUSA19 se relajaban con la algarabía característica de los partidos de béisbol hasta la próxima edición.





# MÓNTATE CON Listamilk



GRUPO  
**VIAMAR**

## ¿CÓMO PARTICIPAR?

**1** Juntar 4 empaques de Listamilk de 1 litro o 1.5 litros.

**2** Recortar la tapa y el logo del envase de cartón o reservar las etiquetas del envase PET.

**3** Depositarlas en las urnas de la promo dentro de un sobre con tus datos.

Más información en nuestras redes



# GRACIAS A NUESTROS PATROCINADORES

## CÍRCULO ÉLITE



  
SEMANA DOMINICANA  
DOMINICAN WEEK



# 6<sup>to.</sup> FORO **AMCHAMDR** EFICIENCIA ENERGÉTICA

---

**ABORDANDO EL PROBLEMA ENERGÉTICO DESDE LA EFICIENCIA** P. 28

---

**EGE HAINA HA REDUCIDO A LA MITAD SUS EMISIONES DE CO2 POR KWH** P. 30

---

**CEPM APUESTA POR LA AUTOMATIZACIÓN DE PROCESOS Y LOS CANALES INTERACTIVOS** P. 31

---

**EL RENDIMIENTO QUE SE CONSIGUE CON ENERGÍA PRODUCIDA A BASE DEL BAGAZO DE CAÑA** P. 32

---

**CONVERSANDO SOBRE LOS CASOS Y EXPERIENCIAS DE LA EFICIENCIA ENERGÉTICA EN RD** P. 32

---

**RD PRECISA CREAR UN MARCO REGULATORIO DE POLÍTICAS DE EFICIENCIA ENERGÉTICA** P. 33

---

**DRONES PARA REVOLUCIONAR EL SISTEMA ELÉCTRICO** P. 35

---

**LA MOVILIDAD ELÉCTRICA EN REPÚBLICA DOMINICANA** P. 36

---

**12% DE RECURSOS DEL BID VAN A PRÉSTAMOS PARA EFICIENCIA ENERGÉTICA** P. 36

---

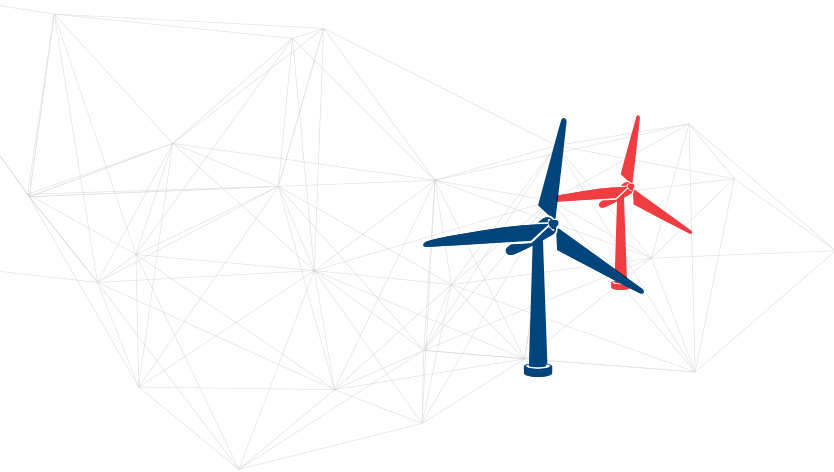

## ABORDANDO EL PROBLEMA ENERGÉTICO DESDE LA EFICIENCIA

Históricamente en República Dominicana el problema energético se ha tratado de resolver desde la oferta, lo que ha implicado la concentración de esfuerzos para construir un parque eléctrico basado principalmente en fuentes fósiles. Sin embargo, este abordaje no ha contribuido a solucionar el problema.

Ante la tendencia del aumento del consumo eléctrico a nivel mundial, se precisa un cambio de paradigma para abordar el tema e implementar acciones que contri-

buyan a disminuir la demanda y por ende reduzcan el consumo de energía.

A fin de visibilizar la situación del sector y ofrecer nuevas alternativas, el Foro que realiza cada dos años el Comité de Energía de la Cámara Americana de Comercio se concentró en esta edición en abordar la eficiencia energética.

Para ello, se reunió a nueve expertos del sector eléctrico, quienes analizaron cómo impulsar la eficiencia energética en el país.

El primero presentarse ante la

audiencia que abarrotó el Salón Anacaona del Hotel Jaragua fue el director ejecutivo de la Comisión Nacional de Energía, Ángel Canó, quien proyectó que la cuota de Energías Renovables en el sector eléctrico pasaría del 25 % en 2017 al 85 % en 2050, por el crecimiento de la energía solar y eólica.

Canó continuó su conferencia sobre “Las energías renovables y su contribución al desarrollo sostenible: La Transición Energética en República Dominicana” hablando de los retos requeridos para la transición energética: El cambio tecnológico que promueva la descarbonización, modificar la cultura de consumo mediante la eficiencia energética, y sacrificar el bienestar actual en favor de las generaciones futuras.

Consideró que la descarbonización es uno de los pilares para la transición hacia un futuro energético sostenible y requiere de nuevos enfoques en la planificación de la red eléctrica, las operaciones en sistemas y mercados, y la regulación de las políticas públicas.

El director de la CNE pidió focalizar los incentivos hacia las áreas de mayor impacto en la economía y la movilidad eléctrica (esta última en conjunto con una electrificación más sostenible), así como establecer prohibiciones explícitas de artículos y maquinarias de alto consumo.



**PIDE EL  
SABOR**

**QUE HA  
CONQUISTADO  
A NIETAS  
Y ABUELAS**



**HECHOS DE SABOR**



## EGE HAINA HA REDUCIDO A LA MITAD SUS EMISIONES DE CO2 POR KWH

Para acompañar el desarrollo de República Dominicana de cara a un futuro sostenible, la Empresa Generadora de Electricidad Haina (EGE Haina) incrementó en esta década su producción de energía en casi 40 % y redujo a la mitad sus emisiones de CO2 por cada kilovatio hora que producen sus unidades de generación.

La información la ofreció Luis Mejía Brache, gerente general de EGE Haina, durante su ponencia “Sostenibilidad energética y reducción de la huella ambiental:

caso EGE Haina”. Brache aseguró que la empresa ha invertido 950 millones de dólares en centrales de generación eléctrica. Sólo entre 2011 y 2018 sumó 410 MW al Sistema Eléctrico Nacional Interconectado (SENI), con una inversión de 725 millones de dólares.

En el marco de su exposición, Mejía Brache explicó que desde 2011 EGE Haina ha desarrollado cinco proyectos renovables, cuatro eólicos y uno solar, para un total de 178 MW.

“Hoy una cuarta parte de la capacidad de generación de EGE Haina es energía renovable. Y el próximo año, tras el inicio de operación con gas natural de la central Quisqueya 2 más del 60 % de nuestra producción será energía limpia”, precisó.

En el 2020, la planta Quisqueya 2, de 225 megavatios, junto a Quisqueya 1, que EGE Haina opera para Barrick, empezarán a producir 450 MW con gas natural y con ello disminuirá en 67 % la huella ambiental de esta central.



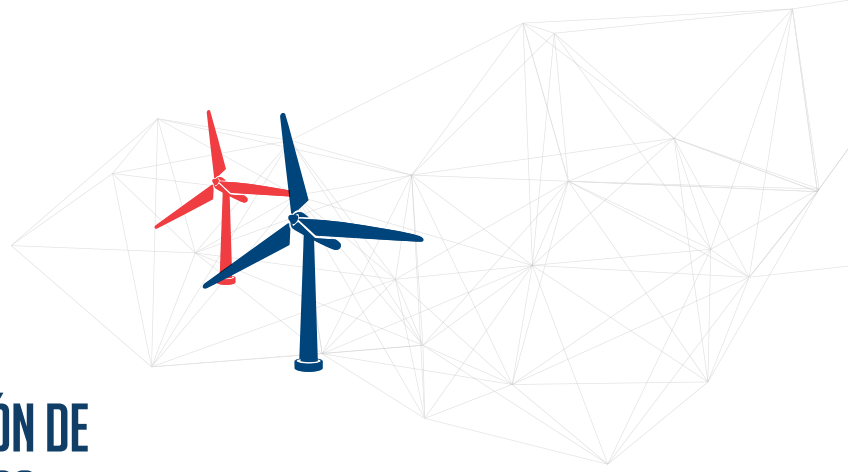

## CEPM APUESTA POR LA AUTOMATIZACIÓN DE PROCESOS Y LOS CANALES INTERACTIVOS

El Consorcio Energético Punta Cana Macao (CEPM) ha apostado por la automatización de sus procesos comerciales y la aplicación de canales interactivos para comunicarse de forma más interactiva y directa con sus clientes.

Wellington Reyes, director comercial de CEPM, explicó durante su ponencia en el Foro el avance de la firma hacia la cuarta etapa de su sistema de medición inteligente iniciado en 2015, al integrar ahora “minería de datos”. Además habló de cómo tras la implementación del sistema de gestión inteligente de sus recursos en campo,

se han reducido los reclamos y aumentado la cantidad de clientes. Reyes manifestó que la empresa está aplicando métodos de inteligencia artificial para obtener patrones más exactos de sus usuarios y del mercado en el que opera.

Por ejemplo, destacó que han lanzado un App que les permite a sus clientes acceder a contratos, consultar balances, descargar facturas, hacer pagos y recargas con tarjetas de crédito, reportes de averías, seguimiento a reclamaciones y monitoreo del consumo del hogar en tiempo real. Además,

han lanzado un Código telefónico gratuito que funciona en todo tipo de celular sin necesidad de data ni minutos y mantienen el contacto con sus clientes por Whatsapp Bot. El Consorcio Energético Punta Cana Macao es la energía que mueve al Turismo en la Zona Este de República Dominicana”. La empresa genera, transmite y comercializa 300 MW de energía en la zona turística de Punta Cana-Bávaro y Bayahibe.

A través de 1,237 kilómetros de líneas de transmisión de alta, media y baja tensión, la compañía provee energía al 65% del sector

turístico nacional – 55 mil habitaciones – 38 mil clientes residenciales, convirtiéndose en el principal promotor de crecimiento y desarrollo en la zona en las últimas dos décadas.

Recientemente, la empresa fue distinguida fue seleccionada entre los primeros lugares de empresas distribuidoras de electricidad, con hasta 500 mil clientes, que lideran en la región de América Latina el Índice de la Excelencia de la Calidad Percibido en la Investigación de Satisfacción del Consumidor Residencial de Energía Eléctrica correspondiente a este año.

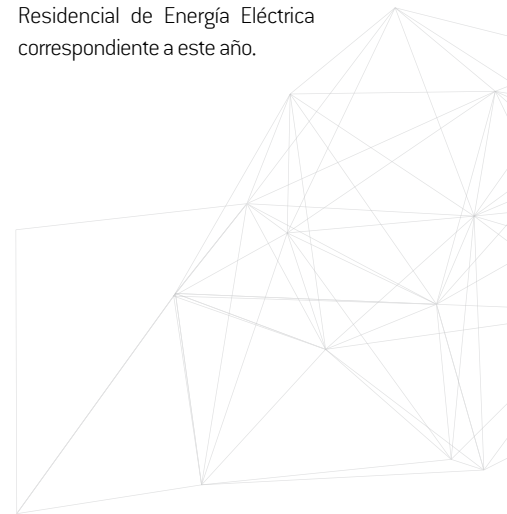

**EL CONSORCIO ENERGÉTICO PUNTA CANA MACAO ES LA ENERGÍA QUE MUEVE AL TURISMO EN LA ZONA ESTE DE REPUBLICA DOMINICANA.**

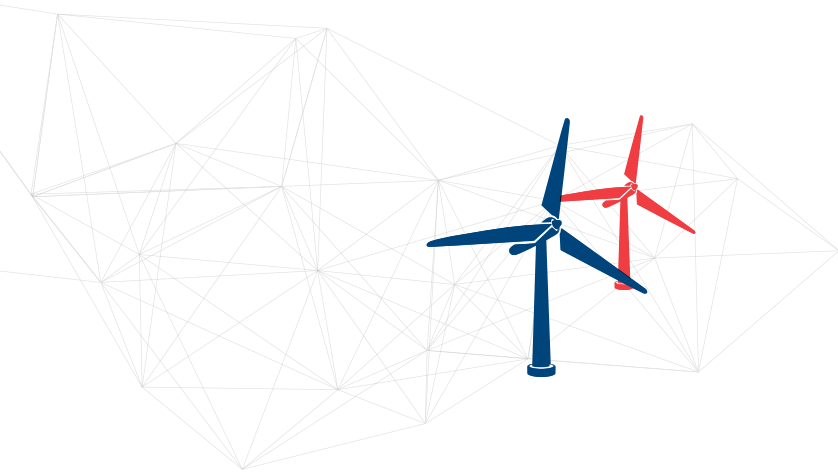

## EL RENDIMIENTO QUE SE CONSIGUE CON ENERGÍA PRODUCIDA A BASE DEL BAGAZO DE CAÑA

Tiene un mínimo de pérdidas, un 34% de rendimiento eléctrico asociado a la electricidad de cogeneración y un 56 % de rendimiento térmico en paralelo. Esto lo consigue la estación San Pedro Bio Energy, a través de la electricidad que produce a partir el bagazo de caña de azúcar.

La afirmación la realizó Benigno Trueba, representante de San Pedro Bio Energy, durante su ponencia "Proyecto de Generación a Biomasa con bagazo de caña. Aseguró que el rendimiento de San Pedro Bio Energy, que aporta 30 megavatios al sistema eléctrico, supera por mucho la pérdida total combinada de 71 %, en procesos similares de producción separados de Calor y Potencia. Además destacó que la operación de la empresa evita la emisión de unas 80,000 toneladas de CO2 a la atmósfera, dado que la

Biomasa es una nueva fuente de energía limpia, equiparable a renovables como la eólica o la solar.

"Nuestra operación de cogeneración es pionera en su clase en nuestro país. Es la principal fuente sostenible y gestionable de energía y potencia, ratificado así por el Consejo Nacional para el Cambio Climático e inscrita en la Convención Marco de las Naciones Unidas sobre el Cambio Climático, que establece medidas para la reducción de las emisiones de Gases de Efecto Invernadero", afirmó.

La planta de generación, construida a un costo de 120 millones de dólares, inició operaciones comerciales en junio de 2017 y tiene un ciclo de producción basado en el bagazo de caña que se produce durante la zafra azucarera.



## CONVERSANDO SOBRE LOS CASOS Y EXPERIENCIAS DE LA EFICIENCIA ENERGÉTICA EN RD

Cuando un usuario pone el aire acondicionado en 24, logra reducir en un 5% su consumo de energía. Mientras que utilizar sensores para el encendido y apagado de luces reduce hasta un 50% el consumo de iluminación controlada.

Esta información la reveló Joan Genao, vicepresidente de operaciones de Energía, durante su ponencia "La Eficiencia Energética, Casos y Experiencias en República Dominicana".

Genao señaló que un motor eléctrico de alta eficiencia reduce unos 67,000 KWH, tiene un retorno de la inversión en 3 meses y evita emisión de 42 toneladas de dióxido de carbono al año. Mientras que en el caso de los vehículos eléctricos asegura

que producen ahorros mayores de 4,000 pesos mensuales en combustible.

Durante su presentación criticó que la eficiencia energética, a diferencia de la autoproducción, no cuenta con incentivos para su implementación en el país. También entiende que se puede producir la misma cantidad de bienes y servicios con un menor uso de energía.

"El kWh más barato es el que no se consume. Además lo que no se mide, no se controla y lo que no controla, no se administra", destacó el vicepresidente de operaciones de Energía, una empresa especializada en ofrecer servicios, equipos y soluciones para el uso eficiente de la energía.





# Avances en la remediación ambiental en Barrick Pueblo Viejo **LA HISTORIA ES AHORA MUY DIFERENTE.**



Con su llegada al país, Barrick Pueblo Viejo asumió el compromiso de implementar el proceso de remediación que ha devuelto la vida al río Margajita y con ello, los habitantes de la zona han vuelto a contar con la pesca como actividad económica.

Si quieres conocer de cerca nuestros procesos,  
**¡Visita nuestra página web!**

**BARRICK**  
PUEBLO VIEJO JV

[www.barrickpuebloviejo.do](http://www.barrickpuebloviejo.do)

 Barrick en Dominicana

  BarrickRD

 BarrickPuebloViejo

# RD PRECISA CREAR UN MARCO REGULATORIO DE POLÍTICAS DE EFICIENCIA ENERGÉTICA

La República Dominicana debe contar con una estrategia de transición hacia la eficiencia energética, donde se definan las bases para impulsar una transformación sustentable a largo plazo. Así opinó Katherine Rosa Rodríguez, socia del bufete de abogados Jiménez Cruz Peña, durante su ponencia “Marco Regulatorio para la Eficiencia Energética” en el 6to. Foro AMCHAMDR de Eficiencia Energética.

Rodríguez destacó que se está trabajando en el primer borrador del Anteproyecto de Ley de Eficiencia Energética y Uso Racional de Energía, que cuenta con la revisión del Ministerio de Energía y Minas

(MEM), la Comisión Nacional de Energía (CNE), así como el apoyo de técnicos de la Agencia de Cooperación Internacional del Japón en República Dominicana (JICA) y del Banco Interamericano de Desarrollo (BID).

Abogó para que las políticas y regulaciones que se implementen en materia de eficiencia energética cuenten con un plan específico de implementación y apoyo financiero, así como también trasciendan los intereses partidarios y las fuerzas del mercado para que puedan sostenerse en el tiempo.

Así mismo, la jurista planteó la necesidad de que exista una entidad nacional “fuerte,

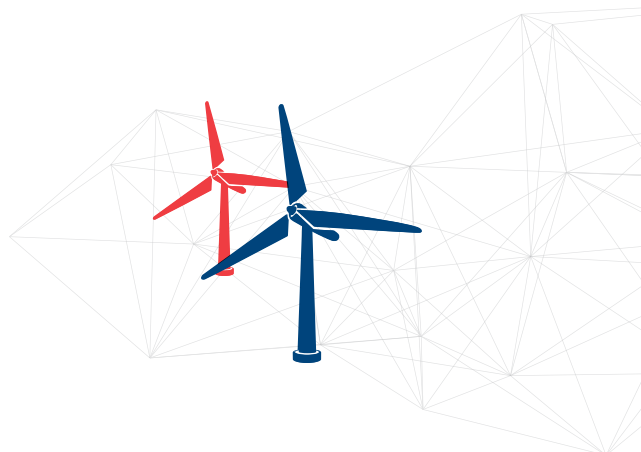

autónoma, y respetable” técnicamente con recursos para ejecutar los programas de eficiencia energética y que se implementen los mecanismos necesarios para asegurar el cumplimiento de la legislación y el seguimiento a las políticas planteadas.



## Disfruta las ventajas que te ofrece **APP Humano**

Actualiza o descarga la última versión de nuestra APP y gestiona servicios de forma rápida y sencilla.



Solicita autorizaciones.



Gestiona reembolsos.



Realiza pagos.



Consulta nuestra red de servicios.



Conoce tu disponible en medicamentos.



Solicita tu servicio de asistencia vial.

**iDescárgala ya!**



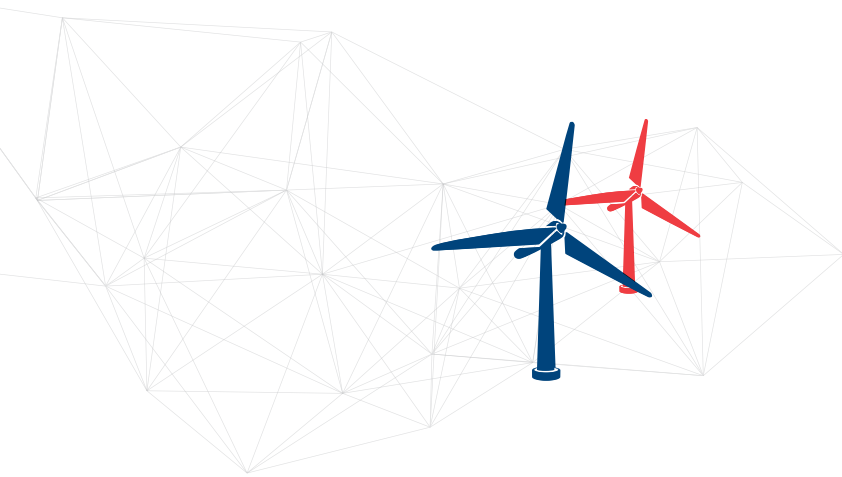

## DRONES PARA REVOLUCIONAR EL SISTEMA ELÉCTRICO

Utilizar drones para inspeccionar estructuras eléctricas le ha permitido obtener unos US\$10 millones en beneficios financieros totales a la empresa AES. Esto incluye ahorros en las inspecciones manuales y mayores ingresos, porque la tecnología del dron encuentra defectos que manualmente no se perciben.

La revelación fue hecha por el experto Brandon Torres, CEO de la empresa Measure, una aliada de AES en materia de desarrollo tec-

nológico., quien argumentó que el uso de drones con el soporte de software agiliza las operaciones, simplifica el cumplimiento, automatiza las funciones de supervisión, permite la planificación centralizada de vuelos, asegura la repetibilidad y administra datos.

AES se ha convertido en un líder reconocido de la industria energética en la aplicación de tecnología de drones para inspección de sus estructuras eléctricas, con más de 200 pilotos a nivel mundial, incluyendo República

Dominicana y otros países del hemisferio donde la empresa tiene inversiones.

Torres indicó que, adicionalmente, mediante la aplicación de esta tecnología, se evitan 57,000 horas de trabajo peligroso para las personas, con lo cual se fortalecen los parámetros de seguridad en el trabajo que realizan los colaboradores de AES en República Dominicana, Estados Unidos (California), Chile, Puerto Rico, México y El Salvador. Apuntó que con la alianza AES

junto a Measure se colocan a la vanguardia en la aplicación de inteligencia artificial en el sector eléctrico, utilizando Machine Learning para entrenar algoritmos en la detección e identificación de posibles fallas físicas en los activos de generación. Esta alianza y la colaboración de Google han hecho posible implementar estas tecnologías de forma eficiente, ampliando cada día más su implementación en todas las operaciones de AES.



CRUZ JAVIER ALEX  
PERLA CEBEDA EDUARDO  
DULCE INGRID RAFAEL  
TACTUK  
CHRISMIGUEL ROSA IVAN  
ZORRILLA  
ESTALIN  
NICOLAS  
MARIELA CLARA  
MOISES YADIRA  
MARIENI JULIO NICOLINA  
DIANA IDEM  
MEDELLYN  
GERALD  
YULIANA  
GISELA  
KATYUSKA THEN ROSSY  
WARNERCRISALIS  
JHOANFRY LARA FELICIA  
DENIS FERNANDEZ IVAN

CAPELLA LUZ  
ADAMES BORBON SARA  
JESUS SCARLETTE  
SABERI VICENS OZORIA  
MARGARITA RUDILANIA  
RIEDEL  
DAVID  
MERCEDES  
CAROLINA  
WANDER  
DAMARIS  
KERLIN  
RAMONA  
WILFREDO  
SACHENKA  
YANIEYDI  
ANTONIO  
MONTERO  
HERIBERTO FELIX  
BEDALINDA  
GAVIDAME JIA JUAN  
SOSA ASJANA SARA

MORLAS  
LUZ FELIZ  
NOLASCO  
ALEJANDRO  
MIGUEL DUNCAN ANNYS  
FRANCISCO MARIANNY  
SANTO FRANFIELYS MIGUEL  
CRUSITO  
POLANCO  
TARRAZO  
MARIELLE  
KEISY  
JUDITH  
TORIBIO  
ELIANA  
JANELLE

GENESIS MARIE  
DAMIAN  
JENNIFER  
WILLIAMS  
ELIZABETH  
GERMAN  
ACEVEDO  
SABRINA  
LISBETH  
VANESSA  
TEJEZA  
GERONIMO  
MARIA  
EDUARDO  
DAMARIS

FERNANDO KRISNA MARLIS  
MIRILYN CAROLINA  
MERIAM CESAR REYNA  
KARISNA  
FERRANDO  
ROMNEY  
DESCHAMPS  
PIERINA  
DELGADO  
AVALO  
BUENO  
ACEVEDO  
ANTONIO  
MATOS  
VERONICA FRANCISCO  
ARIAS ANGELO  
ANGEL JOSE  
ATAHUALPA  
ANARIAS

RUDDIS  
OFELIO  
DANIELA  
ERIDANIA  
ESTHER  
RIVERA  
ENMANUEL  
SANTANA  
CRISTINA  
REYNA  
JOSE

MALDONADO  
ISABEL ANGELA  
RAMON GLENNY  
DUVAL MARILIMATEO  
ROSMERY  
MENDOZA  
MONTERO  
GLENNY LARA  
YONAIYDI  
ENCARNACION  
WALLIMER  
DUVERGE  
YUDELKA  
PEÑA MARTE  
PATRICIA  
SUAREZ  
MENEZ  
SUAREZ  
NUÑEZ  
PAOLA HERASME  
PASCUAL PEREZ  
PIRON

KATHERINE  
ZAPATA  
PAYANO REYNOSO  
ROBERTO SANTOS  
MARLENE  
EDUARDO  
FRANCISCO  
SILVERIO NIETO  
SANTANA GUZMAN  
SANCHEZ FRANCESCA  
SANTANA MENDES  
BONNELLY RAMIREZ  
CONCEPCION  
GUERRERO  
ELIZABETH  
UREÑA JOSE DIAZ REYES  
JEZABEL CAMACHO  
CABRAL ESPINAL  
ALTAGRACIA ALEXANDRA

ALTAGRACIA  
ROSCIANO  
ALBERTO  
PALACIO  
ANDRES  
BERNARD  
MARTINEZ  
GUZMAN  
GERALDO  
HIDALGO  
PORTORREAL  
MARTINEZ  
RICARDO  
CRISTAL  
CASILLA  
REYNOSO  
CAMINERO DANIEL  
PUJOLS GONZALEZ  
VARGAS  
MARIE  
PORTORREAL

JOSE RICARTE  
RODRIGUEZ ANIBAL RUIZ  
MONTAS RAFAELINA  
FERRER JUAN JIMENEZ RUBIO  
EUGENIA  
MARTINEZ  
ROSAS  
SANCHEZ  
TAYERAS  
SANTOS KELVYN OLANDA  
LEONARDO GIRALDY RIEDEL  
FRANZ ADAN  
EVANGELISTA  
WILANGIE  
ALEJANDRO  
QUINTANA  
JUANITA  
CHIRENO  
MARCANO

CRUZ ELISA FELIZ  
VALDEZ FLORES  
ELIZABETH REGINA  
DIANA  
ALINA  
ASTRID  
GISELLE  
MANUEL  
ESPINAL  
BUCARO  
KENDY  
ALMONTE  
INO AADIANETTE  
JANET  
ABREU JOSE

CONTRERAS  
BATISTA  
RAFAEL  
MARIE  
BERROA  
MORA  
MATEO  
OFELIA  
PANTALEON  
ADIANETTE  
ABREU JOSE

GUTIERREZ MAX  
DEL ORBE ACEVEDO  
SANTANA ALBERTO  
ZEPEDA  
FLORES  
MENDEZ  
MEJIA  
RODRIGUEZ  
MARTES  
CRUCEY  
GALAN  
PEGUERO CORDOVA  
MICHELLE AMARGOS  
QUEZADA  
FRANCISCO ORTIZ

OVALLS  
LOZADA  
CABRERA  
CARLOS  
OSCAR  
BETZABETH  
PAYANO  
MIRANDA  
AMARGOS  
QUEZADA  
ORTIZ

VIRIDIANA HILDA  
EXTENIEL FRANCIS  
MENA CUBILETTE  
CHALJUB  
ESLAVA  
MORIS  
CEDEÑO  
PERALTA  
CABRERA  
LORENZO  
NICOLE  
ANTONIO

TARAZONA  
ARMANDO  
HERNANDO  
MARGARITA  
MICHELLE  
SMERLIN

YUDEIKY IVAN IRIS  
MELO ESTELA IVYS  
MESA PATRICIA GIL  
MONEGRO  
MABEL  
SCARLETT  
EXZEL  
RUBEN ESTENIO YOEL  
PEÑA JEAN SANTANA  
GABRIELA TAIZ  
LUZ  
SHERLYN  
GABRIELA  
SAIRUBY  
MIGUELINA  
GLORYMER

CASANOVA  
CALDERON ANTONIO  
ALVAREZ ROSARIO  
JUAREZ SAHDALA  
AIMEE MIGUEL  
TEJADA MOREL  
SEGURA PEREZ  
ROMAN DARIEL  
DIAZ JOHNNY  
MENDOZA DENISSE  
FLORENTINO EDWIN  
CRISOSTOMO NEY  
ASHLEY NICOLE JOSE

AWILDA BARRIOS  
ROLANDO VENTURA  
ISABEL BALBUENA  
MARIA  
MARTE  
MEJIA CARVAJAL  
TEJEDA ANABELIS  
ALBURQUERQUE  
HECTOR  
NOELIA  
MICAELA ABRAHAM  
EDUARDO  
ENGRACIA VALVERDE  
JOSUERODRIGUEZ

REYNOSO  
JHOAN  
JUSANDY  
EDUARDO  
SOFIA  
FANNY  
ZACHA  
NELSON  
MEJIA  
ARIDIO  
YENS  
NOEL LEONARDO  
LUIS ALEXANDRA  
VENTURA DIVILET ALDO

AYALA  
CRUZ ILKA  
WALDTMANN  
SHERLING  
STEVEN  
PAMELA  
NICOLAS  
SUGEY  
KARIN  
GONZALEZ  
CRISTHOFFER FILPO  
YILICK MERCADER  
JANELLE  
LAURA  
ANTONIO  
JOHEL

DESIRE  
RONEL  
MAHFOUD  
KATHERINE  
CHANTAL  
JANELLE  
LAURA  
ANTONIO  
JOHEL

LOZANO  
DURAN  
HIDALGO  
MARTINEZ  
MEDRANO  
MENDEZ  
BOSCH  
ANGELICA  
FIGUEROA  
YARIN  
MUÑOZ  
EDDISON  
ROSA VALENTINA  
ENCARNACION  
ANGEL STEFFANY  
WENDOLY ADON  
DIAZ D' CARMEN MORIS

ANDRES  
BARREIRO  
FRANCISCO  
EVELYN  
JORGE  
ALEJANDRO  
TEJEDA  
JORGE  
ALEXIS  
SANTA  
VANESSA  
MATHEUS  
ROSA VALENTINA  
ENCARNACION  
ANGEL STEFFANY  
WENDOLY ADON  
DIAZ D' CARMEN MORIS

JOHANNA  
DOMINGO  
ZOBEBIDA  
ARMENTEROS  
QUITERIO  
MANZUETA  
FELICIA BAEZ  
NATHALIE  
GUERRERO  
FIRPO  
ALMONTE  
MART  
ALVARO  
CARRASCO  
GARCIA  
GABRIELA  
ACEVEDO

MEDINA  
ZAPATA  
SANCHEZ  
VASQUEZ  
PUJOLS  
MICHELL  
EMMANUEL  
ACOSTA  
PATRICK ARIEL  
FELIZ  
YORALIS BEN  
MARTINEZ  
IGNACIO  
MARIELY  
BERAS

KAREN  
KEISSY  
ANNIE  
OLGA  
EUNICE  
EMILIO  
VALERIO  
SOLIS  
MEDINA  
YOSELIN  
FRANCISCA  
RANDY  
YANDRA  
IRICEL  
STEVEN

FLENMING  
GEORGE OLIVO  
MOTA GABRIELA NAIM  
MICHAEL  
FERMAN  
NUÑEZ  
BRITO  
MATOS  
RONNY  
STEVEN  
JORDANY JESSICA  
JUANCUSTODIO  
JOSEFINA

NIKARIN  
EDUARDO  
MELISSA  
BETANCES  
ANGELICA  
NIKAURY ANA  
ANYELO DOMENICO  
RAQUEL  
BROWN  
OVIEDO  
KATY  
DEWIN  
ROXANNA  
MARGIE

PIERRE  
MABEL  
ARBAJE  
CASTILLO  
PIERRE  
MARIA  
TAVERAS

NICOLE  
HAMLET  
SERGIO  
PAOLA  
ESTEBAN  
ROGERS  
MIESES  
ERWIN  
FRANCISCO  
HORTENSIA  
LOCKHART  
PELLERANO  
RICHARD  
HENRY  
RODOLFO

+ 350 TALENTOS INTEGRADOS POR UN SOLO OBJETIVO:  
IMPULSAR EL NEGOCIO DE NUESTROS CLIENTES.



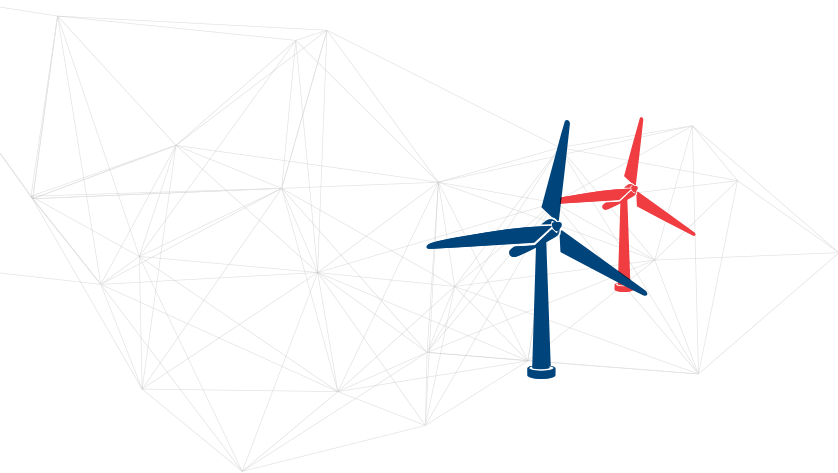

## LA MOVILIDAD ELÉCTRICA EN REPÚBLICA DOMINICANA

¿Cómo encuentra la movilidad eléctrica al país? Charles Sánchez, presidente de la Asociación de Movilidad Eléctrica Dominicana (ASOMOEDO), destacó los avances que se han realizado en el sector desde que en 2018 los importadores comenzaron a aprovechar los incentivos que ofrece la Ley de Incentivos a la Movilidad Eléctrica. Dicha ley, promulgada en 2013, permite la importación de vehículos eléctricos pagando solo un 50 % de Arancel, ITBIS y de Primera Placa.

Sánchez afirmó que el país cuenta

Este. Dijo que se proyecta instalar nuevos cargadores entre el 2019-2020 hasta totalizar 50 Unidades. “Con la economía que producen los vehículos eléctricos se recupera la inversión en un corto tiempo”, afirma Sánchez, quien asegura que el 2018 ha sido el año del despegue de la movilidad eléctrica en el país, ya que se han importado más vehículos eléctricos que durante los cinco años desde que se promulgó la ley. Además, anunció que se suscribió un acuerdo para la Central Nacional de Transportistas Unificados (CNTU) y Zero Emisión RD a fin de poner en circulación una flota de vehículos eléctricos en el transporte nacional. Este acuerdo tiene como meta sustituir progresivamente el 20% del total de las unidades que componen el gremio, que son 110 mil, en un plazo no mayor de cinco años.

“Un galón de Gasolina que quema un Auto de combustible equivale a 12kg de CO2 y en Diesel la cifra alcanza los 15Kg de CO2”, afirmó. Así mismo Sánchez entiende que los retos que plantea la movilidad eléctrica en el sector se xx el acceso a la recarga de modo sencillo y minimizando los costes, impulsar la recarga nocturna con potencia convencional como principal modo de recarga o que la carga de batería no sea suficiente.

con una red de cargadores eléctricos nivel 2 distribuidos entre Santo Domingo las zonas Norte y



## 12% DE RECURSOS DEL BID VAN A PRÉSTAMOS PARA EFICIENCIA ENERGÉTICA

Héctor Baldívieso es especialista de energía del Banco Interamericano de Desarrollo. Inició la última de las ponencias de la jornada del 6to. Foro AMCHAMDR de Eficiencia Energética. Mientras conversaba sobre “Eficiencia Energética y Desarrollo”, Baldívieso afirmó que el 12% de los recursos para préstamos y CTs se destinan a la Eficiencia Energética.

Al respecto, Baldívieso afirmó que los países líderes en eficiencia energética generalmente ocupan los primeros lugares a nivel mundial en competitividad y desarrollo humano.

Citó que entre la barreras de la eficiencia energética, que es fundamental para reducir las emisiones de CO2, están la necesidad

de crear un Marco Institucional, Marcos legales, Políticas, Indicadores y Normas técnicas.

Baldívieso destacó que en la región, México, Brasil y Chile son los que tienen mayores avances en materia de Eficiencia Energética y que casi todos los países del área tienen un marco legal vigente, han creado agencias de eficiencia energética y han formulado políticas para enfrentar crisis.

Sobre el caso de la República Dominicana, destaca los avances que se han logrado en materia de eficiencia energética. Citó que se discute un anteproyecto de ley de Eficiencia Energética, que se encuentra en la fase de consultas públicas.



## BIG DATA: VENTA DE DATOS PERSONALES AL MEJOR POSTOR

**E**nterarse en tiempo real de todo lo que ocurre en el planeta es bastante usual. Gracias a la globalización es posible obtener y difundir informaciones a un público amplio. Sus medios preferidos para lograr la difusión masiva de las informaciones en poco tiempo son las plataformas en línea. Cada segundo, millones de personas transitan en internet para estar al tanto de los acontecimientos más recientes en cualquier área. Sin embargo, las bondades de la tecnología hoy tienen un precio distinto al dinero: la información de los usuarios. Esta es sometida de manera indiscriminada a una serie de algoritmos que determinará las preferencias de los individuos en una especie de perfil digital, lo que permitirá controlar el contenido al que se expone y -de algún modo- su comportamiento.

El tránsito de una persona en diferentes páginas web deja una marca única, parecida a las huellas de nuestras manos. Analizar esta marca posibilita la individualización del sujeto y la dirección de contenido y publicidad que le puedan interesar. Todo esto se basa en el análisis de sus datos, entre los que se encuentran desde el último restaurante que visitó hasta sus deseos e intereses más reservados. Lo cierto es que, millones de individuos se encuentran constantemente conectados a internet a través de diversos dispositivos que almacenan su información e incluso, crean estadísticas de sus actividades sin que se puedan dar cuenta. El estudio a gran escala de las huellas que dejan impresiones grandes cantidades de personas a través de las plataformas en línea es a lo que se le ha llamado "big data".

Generalmente, el objetivo del big data es el de conocer las tendencias de sectores

sociales y/o geográficos específicos. A partir de esta información, podrán adoptarse medidas que comprenden desde cuestiones legales y de seguridad de los Estados, hasta aquellas que puedan influenciar a la mayor cantidad de personas a comprar algún producto o a votar por algún candidato en unas determinadas elecciones. Básicamente, la facilidad con la que se puede dirigir un producto a quien podría interesarle basado en sus tendencias digitales, es lo que ha impulsado a grandes entidades (tanto públicas como privadas), a sumarse al análisis masivo de la información de las personas. Toda esta situación creó un problema muy serio. En muchas ocasiones, los datos que consentimos entregar a una entidad son utilizados en cuestiones para las cuales no dimos nuestro consentimiento.

¿Cómo podemos saber para qué se utilizan las informaciones? El derecho dominicano ofrece una alternativa. La Constitución puso a disposición de los ciudadanos una acción judicial, cuyo objetivo es el de conocer y acceder a los datos que consten en registros públicos y privados. En adición, esta acción puede ser utilizada para exigir la suspensión del almacenamiento de información, su rectificación, actualización y su confidencialidad; se trata de la acción de hábeas data.

Aunque el hábeas data puede funcionar en algunos casos muy específicos, las principales empresas que almacenan datos de manera masiva para someterlos a algoritmos de análisis son extranjeras. Por esa razón, no siempre quedará claro cuál será la jurisdicción competente. Todavía en el caso de que un dominicano pueda intentar la misma acción judicial en otro país o deba dirigir una notificación al extranjero, el costo de hacer efectivo el derecho fundamental reclamado a través del hábeas data es cada vez más alto. Esto revela que la privacidad -derecho fundamental reconocido por la Constitución dominicana- está siendo ame-

nazada por los propios hábitos digitales de las personas. Sin que medie consentimiento válido, las empresas analizan sus datos para bombardear a los usuarios con publicidad y contenido para influenciar su comportamiento. Nunca se había tenido tanto poder sobre los conjuntos humanos que a través del big data.

Abrir los ojos en una realidad en la que la privacidad de los usuarios sea vendida al mejor postor para dirigirles publicidad o influenciar su comportamiento hacia la consecución de un objetivo determinado, podría parecer una pesadilla e incluso recordarnos a hechos históricos. Sin embargo, se trata de la realidad práctica de muchas empresas de análisis masivo de datos que provienen del supuesto anonimato de una búsqueda por internet. El peligro reside en que el acceso a lo que piensa una sociedad y moldearla para responder a sus intereses está siendo vendida sin autorización de sus titulares. Aunque el sistema dominicano cuenta con la acción de hábeas data, que ilumina un poco el camino hacia los datos deseados y hacia exigir que se respete su privacidad, la acción podría ser dirigida hacia entidades extranjeras que no tengan ningún tipo de vínculo con el país, por lo que aumenta el costo de hacer efectivo el derecho a la privacidad. Además, si el usuario no tiene la certeza de cuáles datos están siendo utilizados, el proceso -desde el punto de vista de la prueba- no llegaría muy lejos. En efecto, desde que hay un impedimento para la consecución de la efectividad del derecho fundamental a la privacidad, reconocemos que estamos ante una verdadera crisis en el sistema de protección de datos personales. Por el momento, lo único que podemos hacer es tomar una decisión consciente sobre si entregamos o no nuestros datos a alguna compañía que solicita su uso indiscriminado a través de términos y condiciones que todos ignoran.





# CRISTAL DE LA CAÑA

Azúcar sostenible, producida bajo estrictas normas de calidad ISO 9001-2015 y de sostenibilidad bajo el standard internacional de Bonsucro.

**Cristal de Caña,**  
naturalmente dominicana.



**ENDULZZA**  
DEL CARIBE

 [endulzza\\_del\\_caribe](https://www.instagram.com/endulzza_del_caribe)  
T. 809.559.8000



GUSTAVO MONTALVO, MINISTRO DE LA PRESIDENCIA DE LA REPÚBLICA DOMINICANA

## DURANTE OLA MEDIÁTICA, MONTALVO REAFIRMA RD ES UNO DE LOS PAÍSES MÁS SEGUROS DE AL

“LA MEJOR ESTRATEGIA PARA COMBATIR LA INSEGURIDAD  
ES COMBATIR SUS CAUSAS”.

Corría el mes de junio y estaba en pleno apogeo la oleada de informaciones publicadas en medios de comunicación internacionales que cuestionaban la seguridad turística en el país, en relación a los casos que afectaron a 9 extranjeros que vacacionaban República Dominicana.

Eran altas las expectativas que rodearon la presentación de la primera ponencia de Gustavo Montalvo en el Almuerzo de la Cámara Americana de Comercio.

En ese contexto le tocó disertar al Ministro de la Presidencia sobre el tema “Seguridad en República Dominicana: Avances y Retos” ante un numeroso público que abarrotó el salón Garden Tent del Hotel Embajador.

Inició su ponencia ratificando que la República Dominicana tiene uno de los niveles de inseguridad más bajos del continente, ya que entre 22 naciones analizadas en Latinoamérica, el país ocupa la octava posición entre los que

tienen menor tasa.

Montalvo basó su afirmación en datos de 2018 de InSight Crime, una fundación que se dedica al estudio del crimen organizado, donde República Dominicana registró 10.4 crímenes por cada 100 mil habitantes.

Este informe detalla además que el país tiene mayores niveles de seguridad que países como Costa Rica (tasa de crímenes 11.1 por cada 100 mil habitantes) o Uruguay, con una tasa de 11.8.

La vecina isla de Puerto Rico, un ejemplo más cercano, con 20 homicidios por cada 100 mil habitantes, tiene el doble de delincuencia.

Además de estas estadísticas, el ministro también enumeró datos circunscritos a la seguridad en las ciudades. Por ejemplo, citó un informe del Banco Interamericano de Desarrollo (BID) que revela que en América Latina están 43 de las 50 ciudades con más violencia en el ranking de homicidios del mundo.



“En ese listado de las 50 ciudades más peligrosas del mundo, no hay una sola urbe dominicana. Nos encontramos muy lejos de cualquier cifra parecida”, acotó

La urbe con el índice de violencia más bajo de ese listado es Nueva Orleans, en Estados Unidos, con una tasa de 36.87 homicidios por cada cien mil, mientras que Santo Domingo cuenta con 8.66 homicidios por cada cien mil.

En esa línea, el ministro recordó que hubo una reducción casi a la mitad en los últimos 8 años de la cantidad de muertes violentas en el país. Además, en el primer trimestre de 2019, los homicidios se han reducido un 6% con respecto al mismo período de 2018.

El ministro puntualizó la necesidad de analizar las tendencias globales y no guiarse por creencias en referencia a diversos sectores que desconocen los cambios y avances alcanzados en el país en los últimos años.

¿Qué planes se han aplicado en materia de seguridad?

Desde agosto de 2012, Montalvo se desempeña como Ministro de la Presidencia, posición desde donde ha jugado un papel de primer orden en las políticas, proyectos programáticos y acciones desarrolladas por el gobierno del Presidente Danilo Medina.

Una de ellas es el Sistema de Atención a Emergencias del 911, que tras cinco años de funcionamiento ofrece servicios a las  $\frac{3}{4}$  partes del territorio nacional y ha atendido a más de 2 millones de emergencias.

De acuerdo a sus declaraciones, el gobierno está trabajando para que este sistema cubra a final de este año el 95 por ciento del territorio nacional, además dijo que desde la entrada en vigencia del Sistema se ha reducido en un 9.7% el índice de homicidios y en un 25% el robo de vehículos en las provincias donde opera el 911. Dice que se ha reforzado la seguridad ciudadana con el sistema de videovigilancia de 3,000 cámaras que se monitorean 24 horas los 7 días de la semana. Montalvo aprovechó el escenario para anunciar que se instalarán 1,000 equipos adicionales. En ese sentido, destacó el aporte del Programa de Atención y Asistencia Vial que ejecuta el Ministerio de Obras Públicas a la seguridad en las principales carreteras del país. “Desde 2012 hasta hoy se han hecho 1,732,172 atenciones, incluyendo fallas mecánicas, transporte en grúa hasta asistencia para un tiempo de respuesta de menos de 10 minutos”, afirmó.

## LA RESPUESTA DE MONTALVO PARA COMBATIR LA INSEGURIDAD

Aunque expone los avances que ha tenido la República Dominicana en materia de seguridad, Gustavo Montalvo no olvida los retos que enfrenta el país en materia de seguridad. Por eso, hace sus planteamientos sobre cómo combatir la inseguridad.

“La mejor estrategia para combatir la inseguridad es combatir sus causas, que son múltiples y en

“



**DE LAS 50 CIUDADES MÁS PELIGROSAS DEL MUNDO, NO HAY UNA SOLA URBE DOMINICANA. NOS ENCONTRAMOS MUY LEJOS DE CUALQUIER CIFRA PARECIDA**

”

buna parte de origen socioeconómico”, afirmó tras agregar que: “NO es casualidad que los países con mayor desarrollo de índice humano sean más seguros. Cuentan con un sistema de protección social, estabilidad económica y condiciones de vida dignas, el crimen, la violencia y la conflictividad social se reducen drásticamente”.

A juicio del ministro de la Presidencia, los indicadores que han mejorado los índices de desarrollo humano y de seguridad ciudadana en el país han sido:

- La pobreza pasó de un 39.7% en 2012 a 22.8%, mientras que la pobreza extrema pasó de un 9.9% a 2.9% en 2018
- Los beneficiados por el subsidio en la Seguridad Social pasaron de 2,300,000 en 2012 a 3,600,000.
- Banca Solidaria ha otorgado créditos a más de 607,000 personas por un monto superior a los RD\$29,365,000.
- Las visitas sorpresas han generado más de 200,000 empleos directos e indirectos.
- 1,262,000 estudiantes están bajo la modalidad de tanda extendida, que representa el 70% de la población estudiantil.
- El Mescyt ha otorgado más de 93,000 becas nacionales y 13,000 internacionales

“Estamos conscientes de que nos quedan muchos retos como ampliar los programas de protección e inclusión social para seguir reduciendo la desigualdad y la pobreza. Nos toca expandir el 911 a todo el país, continuar los programas de mejoramiento a las policías, mantener el combate al narcotráfico, atención permanente a la frontera e incrementar la defensa del ciberespacio”, insistió. Culminó su ponencia pidiendo la incorporación de toda la sociedad en la prevención y denuncia del crimen para contribuir a mantener un clima de paz ciudadana.



ALEJANDRO ROMERO, SOCIO Y CEO PARA LAS AMÉRICAS

## LA GESTIÓN DE INTANGIBLES, CLAVE PARA CONSTRUIR LA MARCA PAÍS

Alejandro Romero es considerado uno de los mayores especialistas en Mergers & Acquisitions de América Latina. En su carrera ha liderado tres de las 10 operaciones corporativas más relevantes de la región. En julio pasado participó por primera vez como orador invitado de la Cámara Americana de Comercio de la República Dominicana ante una nutrida audiencia ávida de conocer sus planteamientos sobre “Marca, País, Empresa: Crisis, Efectos y Reputación”.

Con un discurso sencillo y certero, el socio y CEO Américas de la firma de consultoría de comunicación Llorente y Cuenca aseguraba que detrás de la construcción de una marca país, hay una buena gestión de sus intangibles. AMCHAMDR conversó con Alejandro de su visión sobre el manejo de las crisis, la importancia de los datos, el impacto de las Fake News y cómo sobresalir en un mundo hiperconectado.

### 1. ¿Cuáles son los fallos más

comunes en que incurren las empresas ante posibles escenarios de crisis?

La transformación social motivada por el empoderamiento de los ciudadanos, las nuevas formas de comunicarnos y el papel que hoy adquieren las redes sociales hacen que visualicemos las crisis reputacionales de manera diferente.

El principal problema se da cuando las organizaciones no interiorizan estos cambios y no adaptan sus procesos a la velocidad y

las nuevas demandas que este mundo hiperconectado e hipertransparente exige.

En la actualidad podemos decir que los riesgos operacionales ya no son la principal amenaza para las organizaciones, debido a la optimización de los procesos. Las nuevas reglas de juego nos llevan a considerar otros focos de atención y los riesgos reputacionales entran en escena para dominarla, pues fruto de ellos es que en el mundo actual se están generando las crisis para las empresas y las insti-

tuciones. Por eso se han vuelto tan relevantes los insights sociales, además de los económicos y los políticos. Gana vital importancia identificarlos a tiempo y analizarlos, de modo que podemos definir nuestra estrategia para abordarlos sobre el terreno y en la conversación, faceta en la que el contenido se ha hecho aún más trascendental para la gestión de las empresas.

Las crisis reputacionales no explotan de forma imprevista. Por eso es necesario saber escuchar y monitorear el rumbo de las conversaciones. En un mundo VUCA (término que responde al acrónimo en inglés de volátil, incierto, complejo y ambiguo), debemos estar siempre dos pasos adelante para identificar a tiempo los riesgos que podrían amenazar el posicionamiento de nuestra organización. Hoy ser reactivo, pasivo o perfil bajo es contraproducente para los negocios.

A todo esto, la República Dominicana, debe tomarlo muy en cuenta a raíz de la situación que vive desde el pasado mayo en lo referente al turismo. Es momento de aprender de lo que nos ha pasado y de cómo lo hemos gestionado para prepararnos y trabajar de cara a que, cuando nos vuelva a ocurrir algo parecido, en dicho sector o en otro, nos hayamos blindado lo más posible y tengamos todo listo para poder evitar los impactos que ahora mismo se ve que estamos teniendo.

## 2. ¿Qué pasos debe dar una marca para posicionarse en el “top of mind” de los consumidores?

Como mencionamos, el impacto de una nueva forma de comunicarnos juega un papel fundamental. Hoy en día las marcas buscan nuevos modos de interactuar con los ciudadanos para poder identificar sus necesidades y demandas, que son muy diferentes a las que eran años atrás. Por otro lado, además de tener muy claro el empodera-



**HOY EN DÍA LAS MARCAS BUSCAN NUEVOS MODOS DE INTERACTUAR CON LOS CIUDADANOS PARA PODER IDENTIFICAR SUS NECESIDADES Y DEMANDAS**

miento que el acceso a la tecnología y el uso de las redes ofrece, debemos conocer mucho más al consumidor al que nos dirigimos. Aquí tenemos que considerar, por ejemplo, el aumento de la población urbana, la masificación de los hogares unipersonales, el espacio conquistado por las mujeres en el mercado de trabajo, el rol que juegan los millennials en nuestra sociedad, por citar algunas realidades.

A eso tenemos que sumar la importancia que este nuevo consumidor da a los valores intangibles, por ejemplo el peso incalculable de la credibilidad, la personalización de la experiencia, el comportamiento ético que la marca debe evidenciar y cómo ésta contribuye a mejorar la calidad de vida de su consumidor. Definitivamente, solo ofrecer un buen producto ya no es suficiente. Ante esto, vemos cómo la confianza pasa a ser un protagonista clave en los modelos de negocio.

En otras palabras, para estar en el top of mind debemos construir un

relato donde nuestro storydoing gire alrededor de la experiencia única donde la autenticidad (la capacidad de mantener esencia de la marca) y credibilidad (generación de confianza a través de una propuesta de valor) estén claramente reflejados.

## 3. A propósito de que ya sabemos que los datos son el nuevo petróleo en este orden mundial, ¿cómo pueden aprovecharlos las marcas para prevenir las crisis?

Sin lugar a dudas, hoy vivimos en la era de la revolución de los datos, un activo fundamental que nos ayuda a comprender las expectativas que tienen nuestros grupos de interés. También, nos permite identificar en qué comunidades y conversaciones tenemos que participar, e incluso tratar de liderar, y dónde se estarían originando temas o tendencias que deberíamos tomar en cuenta como oportunidad para el posicionamiento o que, más adelante, podrían convertirse en issues que incluso podrían escalar y provocar un problema serio.

Es cada vez más común escuchar hablar sobre el valor del CRM, los sistemas de recomendación, el análisis de marcas, los sistemas predictivos, por citar algunos. Como vemos, el acceso a los datos ya no es un problema para las compañías.

El reto está en quién interpreta esas informaciones y quién lleva esto a una estrategia que contribuya al modelo de negocio y al correcto blindaje ante posibles crisis. Claramente, la correcta interpretación del Big Data nos lleva a pasar a modelos de predictibilidad. Ante esto, si tenemos la capacidad de predecir hacia dónde va mi consumidor y la sociedad, estaremos mejor preparados para afrontar con éxito los retos empresariales que el mercado nos presenta. Aquí nuevamente gana relevancia la oportuna identificación de insights sociales que podrían atentar contra nuestros pilares reputacionales.

## 4. ¿Cómo pueden combatirse las fake news para evitar que pueden afectar la reputación de una empresa?

Primero, tenemos que interiorizar que las fake news no son un fenómeno transitorio, sino más bien una tormenta perfecta producto de las nuevas tecnologías, y que no se dispersará fácilmente. Es evidente que las noticias falsas representan un desafío para los diversos actores de nuestra sociedad: los gobiernos, los medios de comunicación, los ciudadanos y, lógicamente, las empresas. Se estima que las fake news tienen un 70% más de probabilidades de ser retuiteadas, y son las personas reales (no los bots), las encargadas de la propagación de estas informaciones. Ante este escenario, solo tomando una posición más participativa en las conversaciones las empresas podrán enfrentar mejor a la desinformación.

El silencio ya no es una opción. Hacerle frente a las fake news nos exige tener un mecanismo de acción antes de enfrentar este tipo de situaciones.

Ya hablamos de la importancia de la escucha y el monitoreo de las conversaciones, a eso tenemos que sumar contar con un mapa, actualizado de manera sostenida, de los escenarios de riesgo para la empresa.

Y también trabajar para contar con una huella digital sólida. Si la organización no está comunicacionalmente posicionada, fácilmente cualquier rumor podrá generar un ambiente de inestabilidad.

Si ya la empresa es víctima de esta realidad, la clave gira en torno a la rapidez de la reacción. Aquí es relevante saber cómo viralizar una respuesta, hacer un correcto uso de canales propios y tener ya en marcha planes de acción con embajadores de la marca. El papel de los medios y el periodismo de calidad también son fundamentales.



MAGÍN DÍAZ, DIRECTOR GENERAL DE IMPUESTOS INTERNOS

## MAGÍN DÍAZ ABOGA POR LA MODIFICACIÓN DEL CÓDIGO TRIBUTARIO

**“DECIDIMOS IRNOS A DONDE SE HAN IDO LOS PAÍSES QUE HAN TENIDO ÉXITO PARA BAJAR LA EVASIÓN, QUE ES JUNTO A LA FACTURA ELECTRÓNICA, EL FUTURO DE LA ADMINISTRACIÓN TRIBUTARIA, QUE ES EL SISTEMA DE TRAZABILIDAD”.**

El sistema dominicano no resiste postergar la modificación del Código Tributario. Así concluyó la ponencia del Director General de Impuestos Internos, Magín Díaz durante su participación como orador invitado en el almuerzo mensual de agosto de la Cámara Americana de Comercio de la República Dominicana (AMCHAMDR).

Díaz enfatizó que la modificación del Código Tributario, vigente hace

más de 25 años, debe realizarse “bajo consenso y sin populismo político ni corporativo” para adecuarlo al marco económico en que vive la sociedad de hoy en día.

No era la primera vez que Magín participaba como orador invitado del Almuerzo Mensual. Hace tres años y en el mismo escenario, Díaz subió al pódium de AMCHAMDR cuando solo contaba con dos meses de su nombramiento como Director de Impuestos Internos.

En su primera presentación ante el empresariado nacional en agosto de 2016, reiteró que dedicaría sus esfuerzos a aumentar la percepción de riesgo en que incurren los que opten por la evasión de impuestos. Tres años después disertó sobre las “Transformaciones y Perspectivas de la Dirección General de Impuestos Internos” (DGII). En esa conferencia, Magín afirmó que en los últimos tres años la institución

ha sido objeto de una reforma “robusta y trascendente” centrada en el apoyo al cumplimiento voluntario, el incremento del control tributario, la promoción del desarrollo institucional y el fortalecimiento de la base tecnológica con una inversión de US\$15.0 millones.

Así mismo aseguró que los resultados de esos cambios se evidencian en las recaudaciones y en el cumplimiento de la meta presupuestaria de la institución.



“En estos tres años las recaudaciones han crecido consistentemente a dos dígitos y por encima del crecimiento nominal de la actividad económica; a la vez que rompimos el ciclo de 9 años en que la DGII no alcanzaba la meta presupuestaria, consiguiendo superarla en el segundo semestre del 2016 y durante los años 2017 y 2018 completos”, sostuvo Díaz en el almuerzo de AMCHAMDR.

El Director de la DGII presentó, además, los avances que han implicado para la institución el nuevo sistema de comprobantes fiscales, una de las reformas más importante para atacar la evasión y la facturación electrónica, cuyo plan piloto ha atraído la participación de reconocidas empresas del país. Así mismo abogó por que las transformaciones, que han hecho de la institución recaudadora un organismo fuerte, moderno e institucionalizado, a partir de la redefinición de su plan estratégico, se sostengan en el tiempo sin importar quien esté al frente de la administración del Estado. “Tenemos que velar como sociedad porque, sin importar la bandera política que gobierne, Impuestos Internos siga siendo

un ente confiable, actualizado, técnico, eficiente, transparente y orientado a los mejores resultados en términos de recaudación, ofreciendo servicios ágiles, profesionales y éticos a los contribuyentes”, apuntó.

Señaló que “una eventual regresión de la DGII haría inviable la burocracia del Gobierno y sería un fracaso para el país”, al tiempo de reafirmar el compromiso de seguir luchando por una entidad recaudadora independiente, ética y alejada de la política partidaria “sin favorecer a los que están en el poder, ni mucho menos perjudicar a los que están fuera de éste”.

Al finalizar su ponencia, el director de la DGII respondió algunas preguntas de los presentes.

**¿Cuándo entrará en vigencia el proyecto Tráfico para productores e importadores locales de bebidas alcohólicas y tabaco? ¿Pondrá en desventaja a los importadores de bebidas alcohólicas?**

En el sector de bebidas alcohólicas y cigarrillos hay un problema grande que hemos estado trabajando con firmeza de manera coordinada con la Dirección General de Aduanas. Hemos fiscalizado las empresas y tomado numerosas medidas de control. Con las herramientas que tenemos no es suficiente. La evasión en algunos de los rubros de bebidas o cigarrillos supera el 50-60%.

Decidimos irnos a donde se han ido los países que han tenido éxito para bajar la evasión, que es junto a la Factura electrónica el futuro de la administración tributaria, que es el sistema de trazabilidad, implementado en América Latina, África, algunas regiones de Estados Unidos y Europa. Vamos con toda la prudencia y en coordinación con los sectores. No vamos a hacer algo que perjudique a ningún sector. Por eso muchas normas las ponemos en vista públicas varias veces para

llegar al mayor consenso posible. Pero llega el momento en que tendremos que tomar la decisión que sea mejor para el país. Es un buen sistema que nos va a ayudar, pero no es una solución mágica, se necesita una solución integral. Se requiere coordinación con otras instituciones del gobierno.

Quiero transmitir un mensaje de tranquilidad, que vamos a consensuar, pero también de firmeza y que vamos a tomar las decisiones que haya que tomar por el bien del país.

**¿Se ha evaluado la devolución del impuesto al final de un período fiscal como se hace en Estado Unidos?**

El sistema de Estados Unidos es diferente al nuestro, no es comparable. Aquí en el país estamos automatizando solicitudes de reembolso, tenemos un fondo de reembolso disponible, siempre que cumpla lo que dice la ley. Pueden estar seguros de que estamos recaudando lo que corresponde. Si alguien tiene un valor exigible que no es del gobierno, la DGII se lo reembolsa. No se trata de

recaudar por recaudar. Si hay un contribuyente que tiene una devolución que sea de él, la DGII la hará. Estamos haciendo, que además de que cumpla con los requerimientos de la ley, pretendemos que sea fácil, automático y que no dependa de la discrecionalidad de los funcionarios.

**¿Se ha considerado reducir el ITBIS de los servicios de vigilancia?**

Cualquier modificación a la base del ITBIS o a la tasa tiene que hacerlo el Congreso. Nuestra posición es que no se hagan cambios particulares ni sectoriales a nada que tenga que ver con el sistema tributario. La próxima reforma debe ser integral, no ver casos particulares y ahí en el marco de un pacto fiscal se discute cuáles sectores estarán gravados y cuáles no. Lo peor sería tomar decisiones individuales en casos específicos.

**¿Los honorarios que pagó Odebretch están sujetos a impuestos? ¿Han declarado estos ingresos?**

Cada caso es particular. Lo que dice el Código Tributario es claro: Si es renta, aunque el pago se reciba en el exterior, paga impuestos. En la DGII nosotros no vemos amigos, sino contribuyentes. Si le tocaba pagar y no pagó y la DGII lo detectó, nosotros vamos a hacer el trámite legal correspondiente y se van a cobrar los impuestos. Hay transacciones más fácil de detectar que otras. Quizá un dinero recibido en offshore sea difícil de detectar, pero es menos difícil que antes. El país puede estar tranquilo de que no hay evasores favoritos. Al que le corresponde pagar, se le cobrarán sus impuestos. Obviamente hay una parte que no se detecta, pero estamos mejorando la institución, intercambiando información y usando herramientas para tratar de detectar y cobrar cuando corresponde.



**EN ESTOS TRES AÑOS LAS RECAUDACIONES HAN CRECIDO CONSISTENTEMENTE A DOS DÍGITOS Y POR ENCIMA DEL CRECIMIENTO NOMINAL**





PEDRO BRACHE, PRESIDENTE DEL CONSEJO NACIONAL DE LA EMPRESA PRIVADA (CONEP)

## TRES LECCIONES APRENDIDAS DE LA DISERTACIÓN DE PEDRO BRACHE

**“EL PAÍS LLEVA LUSTROS A LA CABEZA DE LA EXPANSIÓN ECONÓMICA DE LA REGIÓN, CON UN CRECIMIENTO MEDIO DEL 5% Y PICOS DE HASTA EL 7%.”**

Si se pueden extraer tres lecciones del discurso que pronunció el presidente del Consejo Nacional de la Empresa Privada (CONEP) en el pasado almuerzo de septiembre de la Cámara Americana de Comercio serían:

1. El liderazgo del país debe seguir involucrándose en la definición de estrategias y toma de decisiones,

para garantizar que, independientemente de las coyunturas que puedan presentarse y de quien esté al frente de las instituciones públicas, la agenda de progreso siga su curso.

2. El sector privado es el auténtico motor de la economía dominicana.

3. Debe revisarse la Estrategia Nacional de Desarrollo no solo

en su contenido sino también en los mecanismos que garantizan su cumplimiento, para tener una visión clara de futuro de cómo convertir a la República Dominicana en un país más próspero.

Pedro Brache, quien desde el 2017 preside el CONEP, presentó su ponencia “RD del Futuro: Metas y Consensos” ante numerosos

representantes de distintos sectores productivos del país que abarrotaron el Salón Gran Embajador del Hotel Embajador.

Durante su discurso, explicó que en la sociedad transparente e hiperconectada en que vivimos, “la comunicación es orbital” y los ciudadanos actúan de acuerdo a sus convicciones e intereses. En este



contexto, dice, que “para tener éxito, debemos ser capaces de conectar, de generar un propósito Brache favoreció que se establezcan nuevos consensos y se mire más allá de los intereses personales para pensar en los intereses colectivos y el futuro del país.

A juicio de del presidente del CONEP, en el contexto que se encuentra el país, de cara a la Cuarta Revolución Industrial, hay un reto sin precedentes, no solo para el gobierno y sus instituciones, sino también para todos los sectores económicos y productivos.

Respecto al desempeño de la economía dominicana y la contribución que hace el empresariado, tiene una tesis muy clara.

“El país lleva lustros a la cabeza de la expansión económica de la región, con un crecimiento medio del 5% y picos de hasta el 7%. Y esta realidad es, antes que nada, fruto del esfuerzo y del empuje de miles de empresarios y empresarias de todos los tamaños y de todos los rubros”, dijo.

El presidente del CONEP señaló además que “el sector privado, en su conjunto, es el auténtico motor de la economía dominicana: a través de la creación constante de empleos, el desplome de los índices de pobreza y el surgimiento de capas de clase media en nuestro país. Durante los últimos 15 años, con más del 85% de participación privada en la economía, 87% en el consumo y 90% en el crecimiento, nos hemos consolidado como el país de la región en el que este sector tiene mayor incidencia”.

El líder empresarial reiteró que el CONEP está en la disposición de dialogar y cooperar con todos los interlocutores del espectro político y con toda la sociedad, en la construcción de propósitos comunes que permitan crear soluciones en el largo plazo, siempre movidos por el principio “ganar-ganar”.

## **TRAS FINALIZAR SU PONENCIA, PEDRO BRACHE RESPONDIÓ ALGUNAS PREGUNTAS DE LOS ASISTENTES.**

### **¿Cómo las empresas grandes pueden ayudar a las Pymes a crecer?**

Lo más importante es encadenar todo el sector productivo. Creo que la AIRD está haciendo un buen trabajo en este sentido con un plan que encadena todo el sector productivo especialmente las empresas pequeñas, al igual el Ministerio de Industria y Comercio. También se ha emitido un decreto que simplifica el sistema tributario de las Mypimes que entiendo ayuda bastante.

### **¿Qué medidas específicas fortalecerían la institucionalidad y la competitividad del país?**

Crear en las instituciones. En el país hay varias instituciones tanto públicas como privadas y lo que menos debemos hacer es atacarnos unos a otros porque generan pérdida de institucionalidad. El respeto mutuo y que se cumplan las leyes son las bases primarias de la institucionalidad y es por lo que todos debemos abogar.

### **¿Qué debe hacer el sector privado para darle continuidad a sus negocios y asegurar que sus stakeholders estén preparados ante un desastre natural?**

Es mucho lo que se ha hecho en las empresas para mitigar los riesgos ante desastres naturales. Hay varias cosas que se pueden hacer como: no tener toda la producción en un mismo sitio y tener distintos almacenes. Desde el CONEP tenemos una mesa de emergencia que se dirige y coordina muchos esfuerzos en ese sentido. Tenemos que saber que estos eventos son inevitables, que pueden venir en cualquier

momento y que debemos tener una ruta crítica de lo que debemos hacer para mitigar los fenómenos naturales.

### **¿Cómo el mercado de valores puede ayudar a mejorar la competitividad?**

El mercado de valores es una herramienta muy importante, especialmente para países que han superado diferentes fronteras de desarrollo. La próxima frontera de República Dominicana para alcanzar un desarrollo mayor es impulsar un mercado de valores donde diferentes empresas puedan ir a buscar recursos para sus expansiones, como hacen los mercados de Europa y Estados Unidos que cuentan con fuentes alternas de financiamiento.

Sería un acceso a capital que le permite compartir con los accionistas que entran una riqueza y que no necesariamente es deudas. Creo que es altamente importante y el país ha dado pasos en ese sentido y cada vez se tome menos tiempo lanzar una oferta en el mercado de valores.

“



**EN ESTOS TRES AÑOS LAS RECAUDACIONES HAN CRECIDO CONSISTENTEMENTE A DOS DÍGITOS Y POR ENCIMA DEL CRECIMIENTO NOMINAL**

”

### **Traectoria de Pedro Brache**

Cuenta con una licenciatura en Negocios con especialidad en Finanzas y Contabilidad en Syracuse University y una maestría con especialidad en Mercadeo Internacional de la American University.

En 1989 comenzó a laborar en el Grupo Rica, trabajando en diferentes áreas y departamentos tanto de Pasteurizadora Rica como de las demás empresas que componen el Grupo. Desde el 1999 ejerce el cargo de presidente Ejecutivo Corporativo en Grupo Rica.

En el 2013 se integra al Comité Ejecutivo del CONEP como vocal, hasta el año 2015 y pasa a ser Segundo Vicepresidente de la Junta de Directores para el periodo 2015-2017. Desde el 2017, Pedro Brache preside el Consejo Nacional de la Empresa Privada (CONEP), entidad que lo eligió para el periodo 2019-2021.

Además de presidir el CONEP, Brache encabeza el Consejo de Directores de la Junta Agroempresarial (JAD), además es miembro de los Consejos de Administración del Grupo Rica, de la Cámara Americana de Comercio, del Grupo Popular, de la Fundación Juan Ml. Taveras Rodríguez, Inc., y de la Fundación Rica.

Brache pertenece a Young President's Organization (YPO), donde fue Chapter Chair del capítulo República Dominicana, así como a las Cámaras de Comercio Británica, Española y Mexicana. Dirige el programa de responsabilidad social Sanar una Nación, y participa también en varias instituciones caritativas.



ALAIN RODRÍGUEZ, PROCURADOR GENERAL DE LA REPÚBLICA

## PROCURADOR PRESENTA LOS AVANCES DEL MINISTERIO PÚBLICO

**AFIRMÓ QUE AVANZAN EN LOS ESFUERZOS PARA CONVERTIR AL MINISTERIO PÚBLICO EN UNA INSTITUCIÓN MODERNA.**

Tres años después de que Jean Alain Rodríguez ocupara el cargo de Procurador General de la República, el funcionario se presentó ante los participantes del almuerzo empresarial de septiembre pasado de la Cámara Americana de Comercio de la República Dominicana para mostrar los “Avances Institucionales del Ministerio Público en República Dominicana”.

Previo a presentar al orador invitado, el vicepresidente de AMCHAMDR, Roberto Herrera, anunció a los presentes que durante el almuerzo se conocería una introspección del Ministerio Público, el órgano responsable de dirigir la investigación penal y ejercer la acción penal pública en representación de nuestra sociedad y que para muchos es considerado la piedra angular que

sostiene el estado de derecho en el país.

No era una rendición de cuentas, pero cuando el procurador subió al pódium del Hotel Gran Almirante de la ciudad de Santiago hizo un resumen de las principales acciones que ha ejecutado durante su gestión.

Rodríguez afirmó que avanzan en los esfuerzos para convertir al Ministerio Público en una institución moderna, ágil y eficaz,

capaz de perseguir y prevenir con efectividad las diferentes modalidades del crimen y garantizar mayor seguridad a la ciudadanía y combatir la corrupción. Uno de esos puntos era el déficit de fiscales que existía en las jurisdicciones.

“Tras asumir nuestras funciones hace poco más de tres años, identificamos que era necesario completar el déficit de fiscales que tenían muchas jurisdicciones, para

así realizar una mejor distribución del trabajo y evitar las situaciones de agotamiento. Algunos tenían que trasladarse decenas de kilómetros para servir a comunidades que carecían de Ministerio Público y que solo podían hacer esto una vez a la semana. Imagínense a una comunidad que tenga disponible un solo fiscal 4 días al mes. Así no se combate la criminalidad”, contó.

En ese sentido dijo que para cubrir esa gran necesidad y tener un Ministerio Público más cercano a la gente, incorporaron más de 500 nuevos fiscales al sistema, que fueron elegidos mediante un concurso público para aumentar las filas con los mejores talentos nacionales, representando ello un incremento en más de un 50% la matrícula de fiscales de carrera.



**HEMOS LOGRADO AVANZAR EN LA LUCHA CONTRA EL NARCOTRÁFICO, EL LAVADO DE ACTIVOS, LA CORRUPCIÓN, LA VIOLENCIA DE GÉNERO, EL PROXENETISMO Y LA TRATA DE PERSONAS**



### **MÁS ACCIONES PARA LA LUCHA EFECTIVA DEL CRIMEN**

La lucha contra el crimen ha sido uno de los puntos neurálgicos dentro de su gestión. Por ende, Jean Alain Rodríguez afirmó que han realizado de readecuaciones a los espacios físicos de las dependencias del Ministerio Público, incluidas las diferentes fiscalías comunitarias que operan en el Distrito Nacional y la provincia Santo Domingo y 30 fiscalías ordinarias a nivel nacional.

El Procurador explicó que se ha realizado un proceso de modernización de las estructuras de comunicación y tecnología de la institución para tener un Ministerio Público más moderno y acorde con los tiempos.

En ese sentido, indicó que cuentan con un nuevo Sistema de Investigación Criminal (SIC) y que implementan otros sistemas que están permitiendo ampliar las fuentes de información, logrando mejores resultados en los procesos de investigación y el seguimiento a los casos.

El máximo representante del Ministerio Público destacó que luego de un aumento de las operaciones han logrado avanzar en la lucha contra el narcotráfico, el lavado de activos, la corrupción, la violencia de género, el proxenetismo y la trata de personas, así como en el combate del tráfico de armas, el uso ilegal de las máquinas tragamonedas y el robo, la distribución y venta de piezas de vehículos.

Como parte del plan de trabajo institucional, además resaltó las mejoras implementadas en el sistema penitenciario con la puesta en marcha del Plan Nacional de Humanización del Sistema Penitenciario, que incluye remozamiento, ampliación y construcción de nuevos centros y la integración de nuevo personal.

“Estamos trabajando arduamente para que todo el país cuenten con una institución capaz de enfrentar estas amenazas y de llevar a los criminales ante la justicia, logrando contra ellos condenas firmes y ejemplares”, concluyó.



HELEN CHANG, REPRESENTANTE DE LA ORGANIZACIÓN MUNDIAL DEL COMERCIO.

## LA OMC RECONOCE A RD POR IMPLEMENTACIÓN DEL ACUERDO DE FACILITACIÓN DE COMERCIO

HELEN CHANG, REPRESENTANTE DE LA ORGANIZACIÓN MUNDIAL DE COMERCIO, CONVERSÓ CON AMCHAMDR SOBRE LA IMPLEMENTACIÓN DEL ACUERDO DE FACILITACIÓN DE COMERCIO Y LAS NUEVAS TECNOLOGÍAS APLICADAS AL COMERCIO INTERNACIONAL.

La Organización Mundial del Comercio (OMC) ha visto con buenos ojos el desempeño de la República Dominicana respecto a la implementación del Acuerdo de Facilitación de Comercio, firmado en la Conferencia Ministerial de Bali en 2013 y cuyo objetivo es simplificar, eficientizar y estandarizar los procesos de importación y exportación de comercio exterior. La

última notificación hecha a la OMC arrojó que el país había adoptado el 76% de las 238 medidas requeridas por el organismo multilateral. Sin embargo, para julio de este año el cumplimiento del acuerdo se situaba en un 87 por ciento, con la proyección de llegar al 90% de adopción a finales de 2019. Este anuncio lo hizo el Comité Nacional de Facilitación de

Comercio en el marco del Desayuno Panel "AMCHAMDR Trade Trends, Comercio Internacional en Movimiento: Tendencias y avances en República Dominicana", celebrado en julio pasado y que reunió a un grupo de expertos en la materia del sector público y privado. Helen Chang, representante de la OMC, participó en el evento y

reconoció el trabajo interinstitucional que ha hecho República Dominicana para cumplir con el acuerdo, que la sitúan por encima del estándar de los países de América Latina y el Caribe, que solo lo harían en un 50%. "La República Dominicana tiene un calendario bastante ambicioso, hecho que desde la OMC vemos como positivo, especial-



Ramón Ortega, presidente de AMCHAMDR.

mente tratándose de un país en desarrollo. Tienen claro de qué y cuándo lo quieren hacer. Los proyectos están muy bien documentados.”, afirma Chang, quien es una voz autorizada en materia de comercio. La salvadoreña cuenta con estudios especializados en economía y negociación y tiene un amplio conocimiento de las legislaciones en materia de comercio. Representó a su país durante las negociaciones de cinco tratados de libre comercio y

cuatro acuerdos de alcance parcial, entre los que se citan el Acuerdo de Asociación entre América Central y la Unión Europea, y los Acuerdos de Libre Comercio entre América Central y la República de Corea y México, respectivamente. Lleva dos años trabajando para la OMC. A juicio de Chang, el siguiente paso que debe dar el país es acercarse a la red de países donantes y organismos internacionales para solicitar el apoyo que precise en materia de recursos, capacitación



El desayuno culminó con un panel que centralizó las ideas principales sobre las tendencias del comercio.

técnica y tecnológica para continuar implementando las medidas faltantes del acuerdo. Además destaca que la OMC trabaja junto a la Dirección General de Aduanas en el primer borrador de la notificación del compromiso de transparencia que estaba pendiente. “Son cuestiones de forma que faltan para poder circularlo. Esperamos que República Dominicana cumpla con sus compromisos de transparencia pronto”, dijo.



Enrique Ramírez Paniagua, director general de aduanas, contó con una participación especial.



Marius De León, Eduardo Rodríguez, Williams Pacheco, Lorens Ortíz, Helen Chang, Alexander Schad y Elvin Sosa.



## EMBAJADORA ROBIN BERNSTEIN SE REÚNE CON DIRECTIVOS DE AMCHAMDR EN SANTIAGO

La Embajadora de los Estados Unidos, Robin Bernstein, encabezó junto a directivos de la Cámara Americana de Comercio de la República Dominicana una reunión con empresarios de la región del Cibao para abordar la propuesta de una agenda de integración regional.

El evento, realizado en la residencia del presidente del Grupo M, Fernando Capellán, contó con la participación de 32 representantes de distintos sectores productivos del país, la mayoría socios de AMCHAMDR.



## AMCHAMDR Y EMBAJADA DE EEUU FIRMAN ACUERDO EN FAVOR DE INVERSIONISTAS

Según el convenio, AMCHAMDR fungirá como suplidor alterno del Servicio Comercial de la Embajada estadounidense para organizar citas y facilitación de negocios, acompañamiento comercial y promoción de empresas interesadas en hacer negocios en el mercado dominicano y establecer relaciones comerciales a largo plazo. El acuerdo fue firmado por William Malamud, Vicepresidente Ejecutivo de AMCHAMDR, y Bryan Larson, Consejero Comercial de la Embajada de los Estados Unidos en Santo Domingo. El servicio, que está dirigido a empresas e inversionistas estadounidenses que deseen promover sus empresas o expandir sus negocios en el mercado dominicano, permitirá que AMCHAMDR brinde servicios básicos basados en tarifas preestablecidas con la embajada.



## PRESENTAN PLAN ESTRATÉGICO A COMITÉS PROVINCIALES DE AMCHAMDR

Con el objetivo de alinear el plan estratégico de la nueva directiva de AMCHAMDR, nuestro vicepresidente ejecutivo, William M. Malamud junto a la Gerencia de Servicios Comerciales y Membrecía, y la Gerencia de Comunicación Institucional, se reunieron con los ejecutivos de los capítulos provinciales de la Cámara Americana de Comercio.

Cabe recordar que la Cámara Americana de Comercio cuenta con representación de comités provinciales en Santiago, La Vega, Puerto Plata, Moca, San Francisco de Macorís, Baní, San Pedro de Macorís, La Romana e Higüey, además de la sede principal en Santo Domingo, siendo la única institución de su clase con cobertura nacional en República Dominicana.

# COMO EN CASA

Más que la comunidad,  
es sentirte en familia

Forma parte de una magnífica comunidad de villas y apartamentos de lujo en el paradisíaco Caribe donde podrás disfrutar del estilo de vida, relajación y discreta elegancia que ofrece Puntacana Resort & Club. El Aeropuerto Internacional de Punta Cana facilita a todos los propietarios acceso a la terminal privada y VIP lounge para una rápida asistencia desde y hacia su hogar.

THE ESTATES

Grupo Puntacana celebra 50 años comprometidos con el desarrollo sostenible en la República Dominicana. Puntacana Resort & Club y THE ESTATES son marcas registradas de Grupo Puntacana © 2019. Todos los derechos reservados.

[www.theestatesatpuntacana.com](http://www.theestatesatpuntacana.com)



**PUNTACANA**  
RESORT & CLUB



## PRESIDENTE DANILO MEDINA APOYA EN AMCHAMDR INICIATIVAS PARA MEJORAR LA COMPETITIVIDAD DE RD

**ENCABEZÓ UNA REUNIÓN EXTRAORDINARIA DEL CONSEJO DE DIRECTORES DE LA CÁMARA AMERICANA DE COMERCIO DE LA REPÚBLICA DOMINICANA (AMCHAMDR), DONDE SE ANALIZÓ LA SITUACIÓN DEL TURISMO Y SE DISCUTIERON ALTERNATIVAS PARA MEJORAR LA COMPETITIVIDAD DEL PAÍS.**

Ramón Ortega y William Malamud, presidente y vicepresidente ejecutivo de AMCHAMDR respectivamente, recibieron a Medina en su primera visita a la entidad y a los funcionarios que le acompañaron.

Ramón Ortega afirmó que AMCHAMDR ha trabajado con el gobierno durante más de 9 décadas para fortalecer el Estado de derecho, contribuir con el buen clima de negocios e inversión en el país y estrechar los lazos comerciales con los Estados Unidos,

nuestro principal socio comercial.

Durante la reunión, el primer mandatario escuchó los planteamientos que hizo Frank Rainieri, pasado presidente de AMCHAMDR y presidente del Grupo Puntacana, sobre el sector turístico y mostró su total disposición para, desde el gobierno que encabeza, impulsar y dinamizar la industria.

Además, el presidente Medina mostró su apoyo a la Semana Dominicana, iniciativa que lidera AMCHAMDR con miras a promover la marca país de la República Dominicana como destino de inversión y comercio con Estados Unidos, nuestro principal socio comercial.

La vigésimo séptima edición de Semana Dominicana se realizará a partir del próximo lunes 9 al 13 de septiembre en las ciudades de Washington y Nueva York.

El jefe de Estado estuvo acompañado de Gustavo Montalvo, Ministro de la Presidencia; José Ramón Peralta,

Ministro Administrativo de la Presidencia; Donald Guerrero, Ministro de Hacienda; Juan Ariel Jiménez, Ministro de Economía, Planificación y Desarrollo; así como también de Flavio Darío Espinal, Consultor Jurídico del Poder Ejecutivo; y Carlos Pared Pérez, asistente del Presidente.

Por el Consejo de Directores de AMCHAMDR participaron Roberto Herrera y Ricardo Pérez, vicepresidentes; y David Fernández, Pasado Presidente; además los directores: José A. Álvarez, Steven Puig, Juan Velázquez, Lucile Houellemont, Alexander Schad, Ligia Bonetti, Eduardo Cruz, Marco Cabral, María Waleska Álvarez, Juana Barceló, Carlos José Martí y Fernando Villanueva.

Al evento, celebrado en el Salón de Conferencias de AMCHAMDR en la Torre Empresarial, asistieron además los pasados presidentes Máximo Vidal, Frank Rainieri, Alejandro Peña Prieto, Julio Brache y Pedro Pablo Cabral.





*Top Rentals*  
Furniture & Events



¡Llámanos!  
809-534-0109

Alquiler  
de muebles

Led  
para

tus eventos

tus eventos

para

led

de muebles

POR **DANIEL ORTÍZ**  
LEXIS NEXIS RISK SOLUTIONS

# PREVENCIÓN DE LAVADO DE DINERO

Hoy en día, la situación a nivel global que aqueja a las diferentes economías en términos de “Lavado de Dinero” es muy preocupante. Las organizaciones criminales están golpeando financieramente a la sociedad mediante la comisión de delitos de fraude y corrupción, así como mediante el manejo de dinero ilícito en paraísos fiscales que no cuentan con reglas claras. Esto es causado por varias circunstancias, incluyendo la crisis financiera a nivel mundial, el control y cambio de divisas, y el crimen organizado.

Para poder entender cómo se realizan dichas operaciones, es importante entender el término de “Lavado de Dinero”, el cual podemos describir como “Una actividad en donde el dinero o bienes materiales, que provienen de actos ilícitos, se transforman en actividades legales y terminan siendo utilizados sin problema en cualquier sistema financiero”, trayendo como consecuencia la debilidad

y pérdida de control de los mercados financieros, en el gobierno y términos sociales. Dentro de estos movimientos, se pueden ver involucrados diferentes actores relacionados con la corrupción pública, el narcotráfico, terrorismo, tráfico de armas, trata de blancas, entre otras funciones ilegales.

¿Y cuáles son los pasos que las personas involucradas en “Lavado de Dinero” utilizan dentro de este esquema para poder “limpiar” los recursos y tener la apariencia de un bien legal?

**Colocación:** Es cuando el dinero ilícito inserta sus bienes ilegales en un determinado sistema financiero y en negocios tanto nacionales como internacionales.

**Estratificación:** Los fondos ilícitos son apartados de su fuente por medio de diversas operaciones financieras para lograr borrar su movimiento original. De esta forma se disminuyen las posibilidades de que se pueda rastrear dicha acción.



**Integración:** La riqueza ilícita de una persona, organización u otra entidad, cuenta ya con una apariencia legítima mediante transacciones comerciales o individuos que actúan con normalidad. Durante este proceso, los fondos “lavados” se reintegran a la economía, que pasan a ser percibidos como legítimos. El formar parte de una red de “Lavado de Dinero”, es considerado como delito calificado e implica consecuencias legales serias, que incluyen multas y la privación de la libertad. Para poder combatir este grave problema que aqueja a diferentes sectores económicos del mundo, es importante realizar una “Debida Diligencia”,

que permita la identificación oportuna de los factores de riesgo y prevenirlos en forma efectiva, tanto dentro de la empresa, como con clientes, proveedores de servicios y otros terceros.

Recomendamos que tanto grandes empresas nacionales como internacionales y PyMES adopten un proceso exhaustivo que les permita combatir y prevenir el “Lavado de Dinero”, el cual puede incluir los siguientes conceptos:

- **Transparencia Financiera.** Contar con un conocimiento pleno de todas las actividades financieras de la empresa, incluyendo por medio de auditorías.



- Equipos capacitados de contabilidad. Para poder detectar y evaluar ciertas irregularidades que se presenten en las actividades diarias.
- Empresas Inestables. Tener precaución en los procesos de obtención de capital externo o ventas adicionales, para evitar el acercamiento con compañías falsas.
- Evaluación de la política de inversiones. Para que los altos directivos de una empresa se den cuenta si existen movimientos financieros ilícitos.
- Tecnología de Vanguardia. Tener protegidas todas las entradas/salidas de cualquier

canal digital para identificar el dinero que llegue a través de internet.

- Mecanismos de apoyo. Capacidad de utilizar herramientas tecnológicas apropiadas para localizar cualquier acción relacionada con el "Lavado de Dinero".
- Reportar cualquier actividad sospechosa. Avisar a las autoridades correspondientes de todo movimiento dudoso, denunciando actividades sospechosas o ilegales en la forma más rápida posible para de esta manera deslindar, o por lo menos limitar, la posible responsabilidad de la compañía.



**Roxanna Marte**  
BUSINESS GROUP



## Nuestra misión es impulsar el crecimiento de las organizaciones

### ■ Servicios que ofrecemos:

- Asesoría para empresas de servicio y marca personal.
- Programas de consultoría para crear sistemas de servicio.
- Entrenamientos de servicio y gestión de las experiencias de los clientes.
- Programas de consultoría para posicionamiento estratégico de la marca.

f @roxannamartedr    @roxannamartedr

Claudio Peña, #105, Los Alpes II, Autopista de San Isidro Santo Domingo Este, Rep. Dom.  
Tel. 809-546-2842 • asesoriayestrategiasdr@gmail.com

## NUEVOS SOCIOS DEL SEGUNDO SEMESTRE 2019

LA CÁMARA AMERICANA DE COMERCIO DE LA REPÚBLICA DOMINICANA (AMCHAMDR) SIRVE A LOS INTERESES EMPRESARIALES DE SU MEMBRECÍA Y GARANTIZA LA CALIDAD DE LAS EMPRESAS AFILIADAS.  
¡BIENVENIDOS!





[www.eps.com.do](http://www.eps.com.do)  
EL MUNDO A UN CLICK

 eps int'l  epsintl  epsintl



## BANESCO ACTUALIZA SU PLATAFORMA TECNOLÓGICA DE TARJETA DE CRÉDITO

Banesco Banco Múltiple, a través de su proyecto de migración core de tarjetas de crédito, han actualizado su plataforma tecnológica a Way4, la cual es facilitada por Nativa, una empresa de medios de pago que pertenece a la corporación Banesco Internacional.

Way4 es reconocida internacionalmente por diversas empresas del sector financiero, como una solución fuerte, flexible y robusta en medios de pago, además los pagos móviles que soporta la hacen ser considerada como líder en el mercado mundial, según un informe realizado por la compañía inglesa Ovum, consultora de servicios dirigidos a medios digitales y tecnologías. "Con esta nueva plataforma queremos brindarles a nuestros clientes la mejor experiencia con su Tarjeta de Crédito Banesco Visa. Este cambio en nuestra plataforma tecnológica trae beneficios importantes, como servicios más rápidos, seguros y flexibles", señaló María Clara Alviárez.



## HANESBRANDS CELEBRA EL DÍA INTERNACIONAL DEL T-SHIRT

La manufactura textil es una de las industrias con más antigüedad y con mayor crecimiento en el mundo, algo que también se refleja en el país. Según el Informe Estadístico Sector Zonas Francas 2018, publicado por el Consejo Nacional de Zonas Francas de Exportación (CNZFE), confecciones y textiles continúa siendo el segundo segmento con mayor volumen en el proceso de exportación, con 15.2% de participación.

Dentro de ese segmento, el T-shirt es uno de los productos estrella, una prenda de trascendencia global que ha llevado a que se declare un día internacional, que este próximo 21 de junio cumplirá su edición número doce.

HanesBrands se une a esta celebración compartiendo el proceso de fabricación de esta pieza como un homenaje a República Dominicana, país en el que produce el 80% de los 250 millones de T-shirts que vende al año a nivel mundial.



## VICEPRESIDENTE ARS PALIC ES DESIGNADO PRESIDENTE DE ORGANISMO LATINOAMERICANO

República Dominicana fue electa para presidir la Asociación Latinoamericana de Sistemas Privados de Salud (ALAMI), organismo continental que nuclea al sector privado de salud y que administra los servicios a más de 100 millones de afiliados en Latinoamérica.

Andrés Mejía, Vicepresidente Ejecutivo de ARS Palic y Presidente del Consejo de Directores de la Asociación Dominicana de Administradoras de Riesgos de Salud (ADARS), fue designado a unanimidad para encabezar el importante organismo regional durante el período 2019-2021.

La Asamblea en la que se escogió el nuevo Consejo Deliberativo de ALAMI se celebró en Santiago de Chile. Mejía, quien de inmediato fue puesto en posesión, prometió "continuar poniendo en alto el nombre de ALAMI en organismos internacionales como la OPS, la OEA y otros organismos internacionales".



MADE BY XARXA AGENCY

# PINTA

MIENTRAS TUS NIÑOS  
JUEGAN EN CASA

SIN VOC, SIN OLOR



DISTRIBUIDOR EXCLUSIVO

SÍGUENOS EN @GLIDDENPAINTSRD 809-682-5555 SANTO DOMINGO - PUNTA CANA [gliddenpaintsrd.com](http://gliddenpaintsrd.com)



## BASC REALIZA LA DÉCIMO TERCERA EDICIÓN DE SU CONGRESO

Entre los temas abordados durante el evento, estuvo el de los delitos electrónicos, y en el que se detallaron cifras como que Cuatro de cinco países de la región carecen de estrategias de ciberseguridad y planes de protección de infraestructura crítica, que le ocasionan pérdidas anuales de casi US\$100 mil millones de dólares, según los resultados de un informe del Banco Interamericano de Desarrollo (BID).

A juicio de la presidenta del capítulo local de la Business Alliance for Secure Commerce (BASC Dominicana), July de la Cruz, estos resultados son lamentables, ya que ve como una necesidad validar las políticas empresariales que midan la eficacia de los controles y las medidas de protección que son cada vez más imprescindibles para ser más competitivos. Al pronunciar las palabras de apertura del XIII Congreso Nacional de BASC, que tuvo como tema "Innovación y Seguridad: Base para el crecimiento del comercio internacional".



## GRUPO POPULAR Y GOBIERNO DE LOS EEUU TRABAJARÁN POR EL MEDIOAMBIENTE, LA SALUD, EL AGUA Y EL SANEAMIENTO

El presidente del Consejo de Administración del Grupo Popular, Manuel A. Grullón, y la embajadora de los Estados Unidos, Robin S. Bernstein, firmaron una alianza estratégica para que la Fundación Popular y el Gobierno de los Estados Unidos a través de USAID colaboren en favor del desarrollo sostenible de comunidades dominicanas, implementando programas de preservación del medioambiente y la biodiversidad, de asistencia técnica en materia de salud y de soluciones sanitarias para proveer agua, saneamiento e higiene a las poblaciones beneficiadas.

El alcance esta alianza entre ambas organizaciones incluye también iniciativas para reforzar la resiliencia comunitaria y el empoderamiento a nivel local, así como aumentar la educación superior en el ámbito del desarrollo sostenible, a través de expertos y de la Cátedra de Responsabilidad Social Empresarial y Sostenibilidad "Alejandro E. Grullón E."



## NOMBRAN AL LIC. RAYMI MEJIA PRESIDENTE DEL CONSEJO REGIONAL PARA LAS AMÉRICAS DE BKR

BKR Internacional nombró al Lic. Raymi Mejía, socio de la Firma Mejía Lora & Asociados (MLA), como presidente del consejo de la Región Americana, siendo efectivo a partir del 1 de julio de 2019. Su nombramiento para ocupar el cargo fue comunicado en la Reunión Regional de las Américas 2019, celebrada en Canadá.

BKR Internacional, es una importante asociación mundial de empresas independientes de auditoría y consultoría tributaria con 160 Firmas asociadas con más de 500 oficinas en 80 países alrededor del mundo. La Firma BKR ofrece una combinación personalizada local e internacional, ofreciendo servicios de contabilidad, impuestos y consultoría, proporcionando a los clientes los recursos y asesoramientos necesarios para operar en toda la región, a través del país, y alrededor del mundo.



# El Banco Central **MANTIENE** la estabilidad de precios

Es su misión principal, establecida en la Constitución de la República Dominicana y la Ley Monetaria y Financiera No. 183-02.

Los precios estables dan certidumbre al mercado, facilitan el comercio y protegen el valor del dinero de las personas y las empresas.

**#somosBCRD**



**BANCO CENTRAL**  
REPÚBLICA DOMINICANA

**MANTIENE LA ESTABILIDAD DE PRECIOS / HACE POLÍTICA MONETARIA / EMITE EL DINERO /  
REGULA EL SISTEMA FINANCIERO / RESPONSABLE DEL SISTEMA DE PAGOS**

[bancentral.gov.do](http://bancentral.gov.do) |     **BancoCentralRD**



María W. Álvarez, Roberto Herrera, Gustavo Montalvo, Ramón Ortega, Edwin De los Santos, Ligia Bonetti y William Malamud.



Gustavo Montalvo, ministro de la Presidencia, durante su ponencia en el almuerzo mensual de junio.



Miembros de la mesa principal del evento.



Frank Rainieri, Gustavo Montalvo, Gustavo Tavárez y Salvador Figueroa.



Ligia Bonetti y el jefe de la Policía Nacional, mayor general Ney Aldrin Bautista.

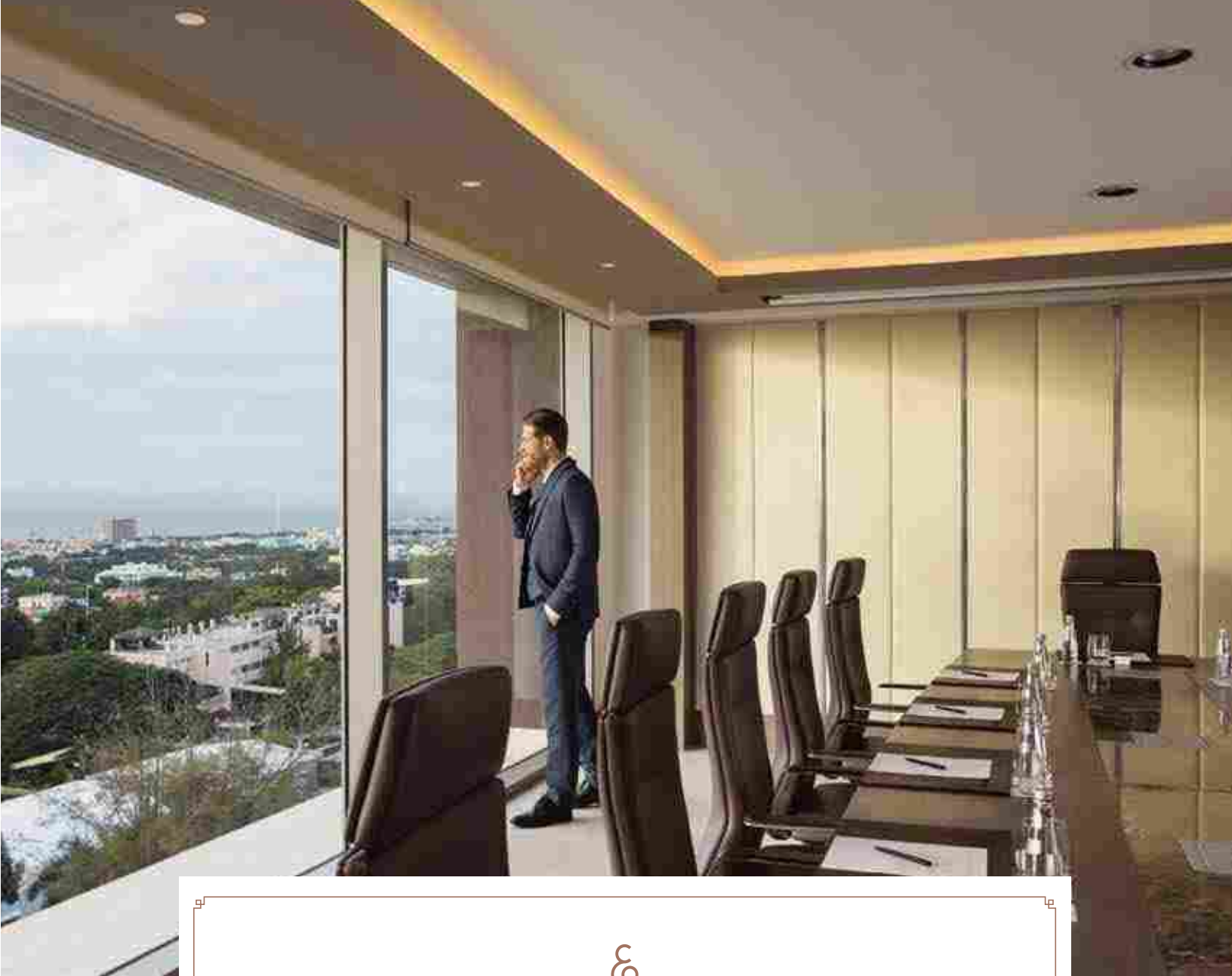

## EL EMBAJADOR

A ROYAL HIDEAWAY HOTEL

UN ESPACIO INIGUALABLE PARA  
SUS REUNIONES Y NEGOCIOS

El Embajador, a Royal Hideaway Hotel ofrece sala de juntas, despachos y más de 3,000 m<sup>2</sup> de salones totalmente equipados con la última tecnología, sistema de videoconferencia y todos los servicios para que su reunión o negocio sea todo un éxito.



*The art of fine moments*

[royalhideaway.com](http://royalhideaway.com)



Magín Díaz, Margarita Cedeño, Ramón Ortega, Roberto Herrera y Francesca Rainieri.



Ramón Ortega, presidente de AMCHAMDR, ofreció las palabras de contextualización.



William Malamud, vicepresidente ejecutivo de AMCHAMDR.



Magín Díaz, director general de Impuestos Internos, y orador del almuerzo AMCHAMDR de agosto 2019.



Ramón Ortega y Caroline Bonó.

# 5<sup>to</sup> AÑO CONSECUTIVO

---

*Reconocidos como “Mejor Empresa para Trabajar”, lo que reafirma su compromiso de promover relaciones profesionales sustentadas en la confianza, la empatía, el trabajo en equipo y la honestidad*



Santo Domingo | Santiago | Punta Cana

[www.estrellatupete.com](http://www.estrellatupete.com)



La Vicepresidenta Constitucional de la República nos acompañó en el almuerzo con el CEO Americas de Llorente y Cuenca.



Alejandro Romero durante su ponencia en el almuerzo mensual de julio.



Fernando Villanueva, Julio Brache, Ramón Ortega, Margarita Cedeño, William Malamud, María Waleska y Carlos J. Martí.



Ramón Ortega, presidente de AMCHAMDR.



William Malamud, Alejandro Romero, Ramón Ortega, Steven Puig y Julio Brache.

## DIPLOMADO BUSINESS STRATEGY

### Especialmente dirigido a:

- Ejecutivos de Negocios
- Gerentes de Empresas
- Miembros de Juntas Directivas
- Asesores y Emprendedores

### Programa:

- M1: Planificación Estratégica
- M2: Balanced Score Card
- M3: Business Model Innovation
- M4: Innovación Disruptiva
- M5: Marketing Strategy
- M6: Plan de Negocio
- M7: Universidad Cooperativa  
(Online 52 horas)



**11 DE NOVIEMBRE**

¡ES TU OPORTUNIDAD!

[www.eegerencia.eu](http://www.eegerencia.eu)

Dirección: Plaza Hache  
Calle Heriberto Pieter - Ensanche Naco  
Teléfono: 809 937 9410

Síguenos:

**EEGERENCIA**





La Honorable Embajadora Robin Bernstein fue reconocida durante el almuerzo por su entrega en fomentar lazos entre RD y EE.UU.



William Malamud, vicepresidente ejecutivo de AMCHAMDR.



William Malamud, Roberto Herrera, Pedro Brache, Ramón Ortega, José Ramón Peralta, Francesca Rainieri y Eduardo Cruz.



Durante el almuerzo conferencia, Brache instó al liderazgo del país a seguir involucrándose en la definición de estrategias y toma de decisiones.



Pedro Brache, presidente del Conep.



R I X Q U V R O C I Y G P A S D Y Q J L A D V J I M F N P S G O  
X L A I W A F M E P N V S U D R V K S P S Q A O R E L F  
O C A D I L N A U Q Y M N U A L E Q E S U W B P M S

INSTITUTO  
**OMG**

## MAESTRÍAS IOMG

ESTRATEGIA LEGAL

DERECHO PÚBLICO ECONÓMICO

DERECHO DE TRANSACCIONES DE NEGOCIOS

CONVOCATORIA ABIERTA  
¡APLICA YA!

T. (809) 533-8826 / [info@iomg.edu.do](mailto:info@iomg.edu.do) / [www.iomg.edu.do](http://www.iomg.edu.do)

**C**  
155

Producto creado para la gestión de la normativa para la prevención de lavado de activos y el financiamiento del terrorismo

Para más información:  
T. (809) 381-0505  
[c155@omg.com.do](mailto:c155@omg.com.do)

Un producto de

N V X R E F C O  
K C C O M G  
Q L T R D L N K O E

## PLATAFORMA DIGITAL C-155

- Acceso remoto a la plataforma para el Oficia de Cumplimiento y Alta Gerencia
- Generación automática de: nivel de riesgo por cliente / prueba documental del proceso y conservación de registros
- Gestión de aprobación o rechazo de clientes
- Generación de reportes e informes estadísticos necesarios conforme a la normativa

Nota: Nuestras actividades de formación están avaladas por el IOMG y por la certificación FIBA-AMLCA

P A E S W O C M O T G W A R F I M C W R Y A C H A L R I V O  
W T Z Q E M N U G F V Q R N I S F E Q F Y J P O X U I C B T W  
E L H J X K N P R B A I W Z D F I L S V H O Z



Juan Velázquez, miembro del Consejo Directivo de AMCHAMDR, ofreció las palabras de bienvenida al cóctel.



Gidel Mateo, Juan Velázquez, Cristela Comprés, y Denis Rosario.

## CÓCTEL EMPRESARIAL Y DE NETWORKING

DURANTE EL EVENTO, CELEBRADO EN BAYAHÍBE, SE RECONOCIERON A SOCIOS POR SUS APORTES AL CRECIMIENTO DE AMCHAMDR EN LA REGIÓN ESTE.



Erica Espallat, directora de mercadeo y ventas local de AMResorts.



Parte de la membresía AMCHAMDR de la región este que fue reconocida.

**NUESTRO COMPROMISO...  
SU SEGURIDAD**

**6 MESES**  
SIN INTERESES CON EL  
 **POPULAR**



**VEHICULOS BLINDADOS, QUE NO PARECEN BLINDADOS**

**BLINDATECH**  
CARIBE 

Calle Armario Oscar Pacheco N° 2, Edif. ESCA, Urb. Fernández, Santo Domingo, D.N. Z 10129  
Tel. (809) 541 5280 Fax: (809) 562 6618 info@blindatech.com.do Siguenos:    

**LOS VALORES  
NOS MUEVEN ADELANTE**

Banco **BHD León**



     | [bhdleon.com.do](http://bhdleon.com.do)



AES Dominicana nos apoyó además con la colocación de un barista durante el desarrollo del Foro Eficiencia Energética 2019.



Ejecutivos de EGE Haina en su stand durante el Foro Eficiencia Energética 2019.



El grupo Martí, a través de sus marcas Enzo y Volvo, fueron patrocinadores del Foro Eficiencia Energética 2019.



La empresa Soventix nos apoyó con la colocación de un stand en el que exhibieron sus paneles solares durante el Foro Eficiencia Energética 2019.



De izquierda a derecha: Charles Sánchez, Carlos Rivas, Luís Mejía Brache, Katherine Rosa, Ángel Canó, Rafael Velazco, Wellington Reyes, Benigno Trueba y Joan Genao.

# DISEÑO, DESARROLLO, CONSTRUCCIÓN, OPERACIÓN Y MANTENIMIENTO DE PLANTAS FOTOVOLTAICAS DE ÚLTIMA GENERACIÓN

**soventix**  
Powerful Returns

Monte Plata Solar  
33.38 MWp

Zona Franca Santiago  
1,929.85 kWp



@soventix.energy

www.soventix.com.do

Calle Marginal de la av. Nuñez de Cáceres, No. 366,  
Edif. Corporativo NC, piso No. 13, El Millón, Telf.: 809-540-7828, Santo Domingo, República Dominicana



Gabriel Gutiérrez, María W. Álvarez, Ramón Ortega, Vivian Peña y William Malamud.



María Waleska Álvarez, presidenta del comité TIC.



El panel, moderado por Vivian Peña, contó con la participación de los representantes de Uber, DeliveryRD, y Colmapp.



Ramón Ortega, presidente de AMCHAMDR.



Gabriel Gutiérrez, gerente general de Uber para Panamá y El Caribe.

HUGO BOSS



cacharel  
PARIS



Christian Lacroix



ungaro



CERRUTI 1881



Ice  
watch





**ALIANZA BRANDS**  
by **grabo**\*estilo

Regalos Corporativos de Lujo

Carmen Mendoza de Cornielle, #82, El Millón, Santo Domingo, República Dominicana.

Teléfono: 809-227-3008 / 809-227-3007

ventas@alianzabrands.com / www.alianzabrands.com

  @alianzabrands



Los asistentes del almuerzo empresarial de AMCHAMDR en el capítulo provincial de Santiago, escucharon la ponencia "Avances institucionales del Ministerio Público".



Mons. Agripino Núñez Collado, Lucille Houellemont y Eduardo Cruz participaron del almuerzo empresarial con el Procurador General de la República, Jean Alain Rodríguez.



SÍGUENOS EN NUESTRAS REDES      @AMCHAMDR



## CSI LEASING

Invirtiendo en su estrategia de renovación de activos desde 1972

# Invirtiendo en su crecimiento

Servicios estratégicos e innovadores que incrementan su rentabilidad

- Soluciones de arrendamiento de activos productivos
  - Brindamos servicios post-arrendamiento
- Operamos en más de 43 países alrededor del mundo
- Somos una subsidiaria de Tokio Century Corporation

[www.tokyocentury.co.jp/en/](http://www.tokyocentury.co.jp/en/)

[www.csicentroamerica.com](http://www.csicentroamerica.com)

Santo Domingo, República Dominicana.

t. 1-809-540-1471





**grabo\*estilo**

Vivimos \*Innovando

**REGALOS  
CORPORATIVOS**  
*Personalizados*  
**PLACAS Y TROFEOS**



 809 227 3007  [ventas@graboestilo.com](mailto:ventas@graboestilo.com)  [graboestilo.com](http://graboestilo.com)



Carmen Mendoza de Cornielle #82, El Millón, Sto. Dgo.

BASC es una certificación de comercio internacional que promueve el comercio seguro en toda la cadena de suministro del país.

# EL SISTEMA DE GESTIÓN, CLAVE PARA MATERIALIZAR SU PLAN ESTRATÉGICO

**¿QUIERE SABER CUÁNTO AHORRO HA TENIDO EN DISMINUCIÓN DE INCIDENTES DE SEGURIDAD? UTILICE LA GESTIÓN DE RIESGOS PARA SABERLO.**

Cada empresa es un mundo, y cada mundo de esos funciona diferente. Hasta hace poco, las empresas usaban las certificaciones a nivel operativo para mejorar los procesos de producción, almacenaje, despacho de carga, entre otros. Mundialmente, el impacto de estas ha sido significativo, tanto que hoy en día las empresas o se han certificado o ya tienen pensado certificarse.

Estos sistemas de gestión resultaron ser excelentes herramientas de gran productividad y mejora de eficiencia, pero presentaban un problema: la desconexión de la operación con la dirección de la empresa.

Visto esto, los criterios nuevos de la norma BASC versión 5, ISO 9001 del 2015, y las actualizaciones de las demás pautas traen un enfoque de integración del nivel estratégico de la empresa con el plano operativo. Esto implica que, el punto de partida a la hora de diseñar el sistema de gestión, los controles y procedimientos, es el plan estratégico de la empresa basado en su contexto.

¿Qué significa esto? Ya las mismas certificaciones te obligan a que las metas de la empresa y la operación vayan en un mismo sentido, y si el sistema de gestión no apoya la estrategia de la entidad, este

debe ser rediseñado o difícilmente se logre la certificación. También significa que para comenzar a implementar el sistema de gestión la empresa debe de saber hacia dónde se dirige. Esto puede ser un reto para las empresas y consultores, ya



que sin una dirección establecida no se puede construir un sistema de gestión. No todas las empresas cuentan con estrategias claras, y no todos los consultores saben crearlas.

Sobrepasado este feliz obstáculo, tanto la empresa como el consultor tienen mayor claridad y objetividad. La empresa pasa de saber que quieren una certificación a diseñar procesos orientados al logro de los objetivos a corto y

mediano plazo, y lo mejor de todo: medirlos periódicamente.

¿Quiere saber si se logró la meta de ventas? Inclúyala en el seguimiento y medición. ¿Quiere saber cuál es su producto más rentable? Cree un indicador de gestión que mida el porcentaje de ganancias.

interesante: la comparación del comportamiento de los incidentes mes tras mes con relación al período pasado. Detrás de esta medición estaría la gestión de riesgos que pide como controles procedimientos y registros que evidencien el seguimiento e inspección de los contenedores y camiones, depuración continua de los transportistas, control de sellos, entre otras medidas.

“

**CUANDO LAS EMPRESAS DECIDEN CAMBIAR Y PENSAR DE FORMA DISTINTA, AMPLIAN SUS OPORTUNIDADES DE MERCADO E INCREMENTAN SU VALOR**

”

¿Quiere saber cuánto ahorro ha tenido en disminución de incidentes de seguridad? Utilice la gestión de riesgos para saberlo.

Un ejemplo de objetivo estratégico puede ser el aumento de la seguridad del transporte de la mercancía de los clientes. Este objetivo estratégico tendría como meta la reducción de un mínimo de un 10 % de los incidentes de transporte de la carga con relación al año anterior, y una medición

Si teniendo un impacto a nivel operacional los sistemas de gestión han tenido un éxito indiscutible, ahora con esta integración de la estrategia con la operación, creemos que vendrá una gran ola de nuevas empresas de todo tamaño y ocupación que serán más organizadas, eficientes, rentables y eficaces cada día gracias a la información que les proveerá su sistema de gestión.



# CATALONIA

• SANTO DOMINGO •

Estamos enfocados en convertirnos en un aliado estratégico, que garantice su bienestar, mientras disfruta la frescura y calidez de la naturaleza deleitando sus sentidos con el intenso azul del mar Caribe, que ofrece nuestra fabulosa y única vista en cada habitación.

Ave. George Washington #500 Malecón Center, Santo Domingo.

INFORMACIÓN Y RESERVAS **809.685.0000**

[www.cataloniahotels.com](http://www.cataloniahotels.com)  CataloniaSantodomingo   CataloniaHotels



**POPULAR**

*Préstamos Comerciales*

***Invierte en tu negocio  
con la tasa fija de tu  
preferencia.***

Aprovecha la temporada de préstamos  
y disfruta las tasas fijas por hasta 5 años.

Más información en:  
[Popularenlinea.com/PrestamosComerciales](http://Popularenlinea.com/PrestamosComerciales)

***A tu lado, siempre.***

[www.popularenlinea.com](http://www.popularenlinea.com)  
Teléfono: 809-544-5555

  @popularenlinea  
#prestamospopular

  Experiencia Popular  
Popularenlinea

